

evolIS

Identify what matters



ZENIUS

HANDLEIDING

Evolis © 2022. Alle rechten voorbehouden.

User-guide-ZEN1_NLD_20220419_C0



ZENIUS

INHOUDSOPGAVE

Copyright en handelsmerken	4
Garantie	4
Milieu-informatie	4
Producten recyclen aan einde van levensduur	4
Uw nieuwe printer	5
Aan de slag	5
Pictogrammen	5
1. AAN DE SLAG	6
Uitpakken	6
Beschrijving van de printer en functies	7
Installatie	9
De printer aansluiten	9
Linten	10
Kaarten	11
2. AFDRUKKEN	15
De printerdriver installeren	15
De afdrukinstellingen beheren	16
Melding van berichten en waarschuwingen	18
Een kaart afdrukken	19
In Microsoft® Word	19
Aansluiten op een netwerk (Ethernet en Wi-Fi)	20
3. ONDERHOUD	21
Algemene garantie-informatie	21
Schoonmaakroutine van de printer	22
Onderhoud van de printer	22
Onderhoud van de printkop	25
Geavanceerde reiniging	27
Onderhoud van de printer	27
Onderhoud van de printkop	29
Onderhoud van de antistoffilter	30



ZENIUS

INHOUDSOPGAVE

4. HELP	31
Waarschuwingen en diagnose	31
Diagnostische hulp	34
Een technische testkaart afdrukken	34
Een grafische testkaart afdrukken	34
Geïnstalleerde versies identificeren	34
Probleemoplossing	35
Afdrukproblemen	35
Vastgelopen kaarten verwijderen	38
Vervanging van de printkop	39
De firmware bijwerken	42
De printerdriver bijwerken	43
Technische ondersteuning	44
Partnernetwerk van Evolis	44
Ga voor meer informatie naar myplace.evolis.com	44
5. BIJLAGE A	45
Verklaringen van overeenstemming	45
6. BIJLAGE B	46
Coderingsopties	46
Codering van magneetstrip	46
Codering van chipkaarten met contactpunten	50
Codering van chipkaarten met contactpunten	52



ZENIUS

COPYRIGHT EN HANDELSMERKEN

Evolis © 2022. Alle rechten voorbehouden.

Gebruikers moeten de copyrightreglementen naleven die van toepassing zijn in hun land. Deze handleiding mag niet, in zijn geheel of gedeeltelijk, worden gekopieerd, vertaald, vervoelvoudigd of overgebracht, om welke reden en op welke elektronische of mechanische manier dan ook zonder de nadrukkelijke schriftelijke toestemming van Evolis.

Alle informatie in dit document is onderhevig aan wijziging zonder voorafgaande kennisgeving.

Evolis kan niet aansprakelijk worden gehouden voor mogelijke fouten in deze handleiding of voor verlies of schade, hetzij per ongeluk, hetzij door verspreiding of gebruik van deze handleiding.

Zenius, Evolis Premium Suite® en Evolis High Trust® zijn handelsmerken van Evolis. Alle andere handelsmerken zijn het eigendom van hun respectieve eigenaars.

GARANTIE

Raadpleeg de garantie-informatie die bij uw printer is geleverd voor voorwaarden, bepalingen en beperkingen. Het is ook beschikbaar op myplace.evolis.com.

Registreer u online op myplace.evolis.com om speciale aanbiedingen en algemene informatie te ontvangen.

MILIEU-INFORMATIE

Evolis legt zich erop toe het milieu te helpen door het energieverbruik van haar producten te verminderen.

PRODUCTEN RECYCLEN AAN EINDE VAN LEVENSDUUR

Voor de productie van de apparatuur die u heeft aangeschaft, zijn natuurlijke bronnen gewonnen en gebruikt. Deze apparatuur kan materialen bevatten die gevaarlijk zijn voor uw gezondheid en het milieu.

Het is raadzaam bestaande inzamelfaciliteiten te gebruiken om te voorkomen dat dergelijke materialen in ons milieu worden verspreid en om onze natuurlijke bronnen zo veel mogelijk te sparen. Deze systemen hergebruiken of recycleren het grootste deel van de materialen in uw apparatuur die het einde van haar levensduur heeft bereikt, op een toepasselijke manier.



Het symbool met de doorkruiste vuilnisbak op uw toestel wijst u erop deze faciliteiten te benutten.

Als u meer wilt weten over systemen voor inzameling, hergebruik en recycling, neemt u contact op met uw lokale of regionale instantie voor afvalbeheer. Voor meer informatie kunt u ook contact met ons opnemen via onze website www.evolis.com of door een e-mail te sturen naar het volgende adres: info@evolis.com.



ZENIUS

UW NIEUWE PRINTER

Met uw nieuwe Evolis-printer kunt u een scala aan hoogwaardige en persoonlijke kaarten en badges maken die u kunt afdrukken in diverse diktes, kleuren en stijlen. Deze printer gebruikt verbruiksartikelen en accessoires die verkrijgbaar zijn bij Evolis. Ga naar onze website www.evolis.com voor meer informatie.

Om alle technische specificaties te bekijken, zie www.evolis.com>**Card Printers**>**Printer**>**Technical specifications**.

Met de volgende pictogrammen op het label van de printer wordt belangrijke informatie aangegeven:



Evaluatie van deze apparatuur is uitsluitend gebaseerd op een hoogte van maximaal 2000 m en daarom is dit de enige bedrijfstoestand die voor dit apparaat geldt. Het gebruik van deze apparatuur op meer dan 2000 m hoogte brengt potentiële veiligheidsrisico's met zich mee.



Evaluatie van deze apparatuur is uitsluitend gebaseerd op een gematigd klimaat en daarom is dit de enige bedrijfstoestand die voor dit apparaat geldt. Het gebruik van deze apparatuur in een tropisch klimaat brengt potentiële veiligheidsrisico's met zich mee.

AAN DE SLAG

Het doel van deze handleiding is u stap voor stap te ondersteunen terwijl u vertrouwd raakt met uw printer en zijn functies. Neem even de tijd om de handleiding door te lezen en meer te weten te komen over uw printer en zijn functies. Zo kunt u tijd besparen tijdens installatie en gebruik.

PICTOGRAMMEN

In deze handleiding worden de volgende pictogrammen gebruikt om belangrijke informatie aan te geven:



Informatie die meer details biedt over bepaalde punten in de hoofdtekst.



Geeft aan dat wanneer de aanbevolen actie niet wordt ondernomen, dit tot beschadiging van uw printer kan leiden.



Dit symbool wil zeggen dat er een video met de procedure beschikbaar is op onze website myplace.evolis.com.



Dit symbool verwijst naar het Evolis Print Center, beschikbaar op uw computer voor de besturing, het beheer en de instelling van uw printer.



ZENIUS

1. AAN DE SLAG

UITPAKKEN

De printer wordt geleverd met een aantal accessoires. Controleer bij ontvangst of deze in de verpakking aanwezig zijn.

Deze lijst met accessoires kan verschillen afhankelijk van uw geografische locatie.

De printer wordt verzonden in een verpakking die speciaal werd ontworpen om schade tijdens het transport te voorkomen. Ziet u dat er iets beschadigd is, neem dan onmiddellijk contact op met de verzendservice en breng uw Evolis-reseller onmiddellijk op de hoogte. De reseller zal u vertellen welke procedure u moet volgen.

Evolis besteedt veel zorg aan de kwaliteit van de verpakking en we vragen u deze op een schone, droge plek te bewaren.



Als u de printer moet retourneren, wordt u om de volledige originele verpakking gevraagd (doos, inzetstukken en beschermende zakken). Als de printer wordt geretourneerd zonder de originele verpakking en er onderdelen beschadigd raken tijdens het transport, vallen deze onderdelen niet meer onder de garantie. Er worden kosten in rekening gebracht voor nieuw verpakkingsmateriaal om de printer weer naar u terug te sturen.

Accessoires die bij uw printer worden geleverd:

- Stroomtoevoereenheid – CWT type KPL-065M-VI
- Stroomkabel.
- USB-kabel.
- Cd-rom voor de installatie, met documentatie en software.
- Starterspakket voor reiniging.
- Snelle installatiegids.
- Garantie-instructies.



Als een van deze onderdelen ontbreekt, neemt u contact op met uw Evolis-reseller.
Gebruik alleen de stroomtoevoereenheid die bij uw Evolis-printer wordt geleverd.
CWT type KPL-065M-VI.
Gebruik alleen de USB-kabel die bij uw Evolis-printer wordt geleverd.



De Evolis-printer moet op een droge, goed geventileerde locatie worden geplaatst, en moet worden beschermd tegen stof en tocht.
Zet uw printer op een vlak, stevig oppervlak dat het gewicht van de printer kan dragen.



ZENIUS

BESCHRIJVING VAN DE PRINTER EN FUNCTIES

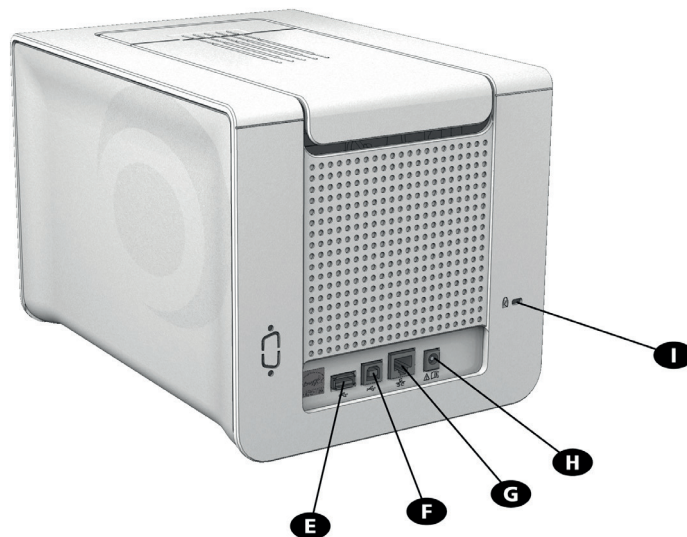
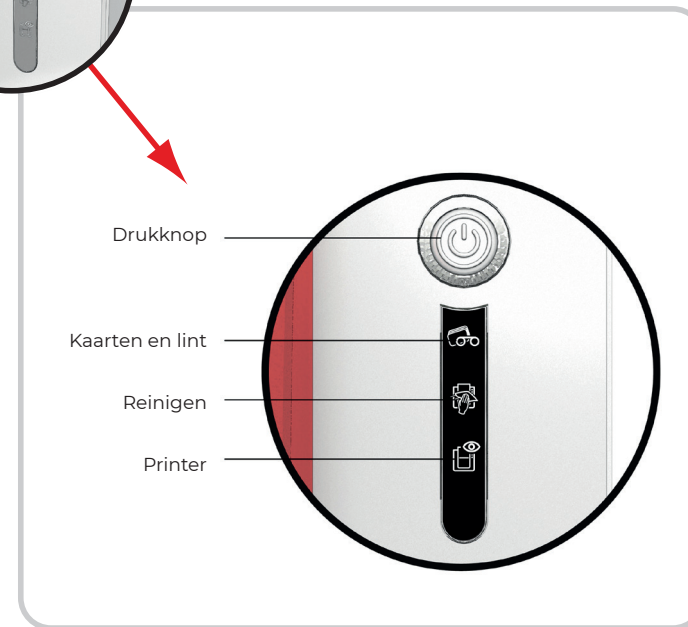
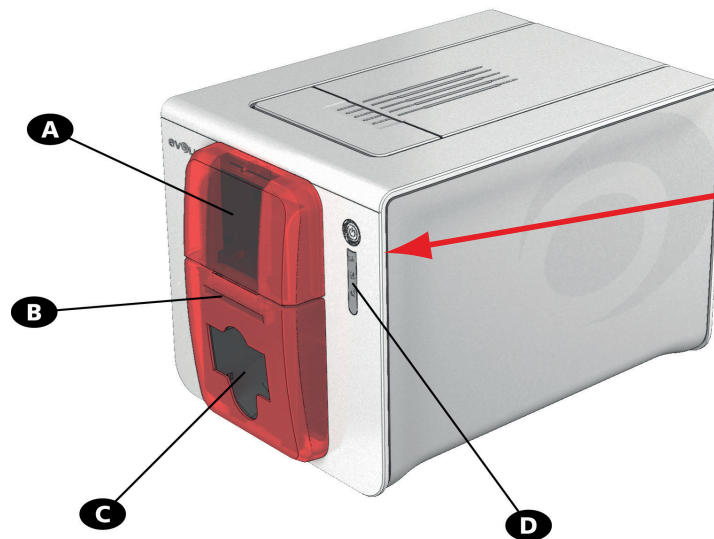

- A Lader
- B Handmatige lader
- C Opvangbak
- D Bedieningspaneel
- E USB-connector (optioneel)
- F USB-connector (standaard)

- G Ethernetconnector (optioneel)
- H Stroomaansluiting
- I Plaats voor Kensington-slot



ZENIUS

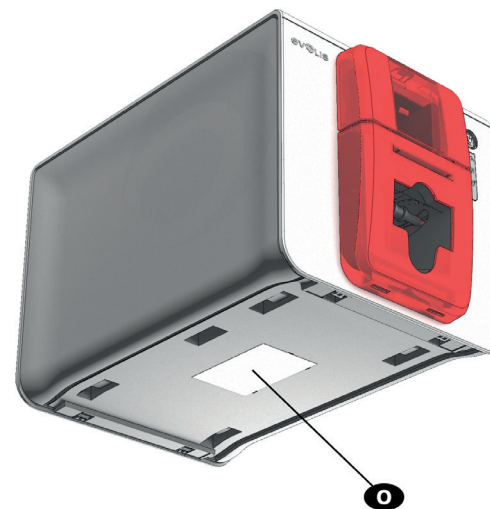
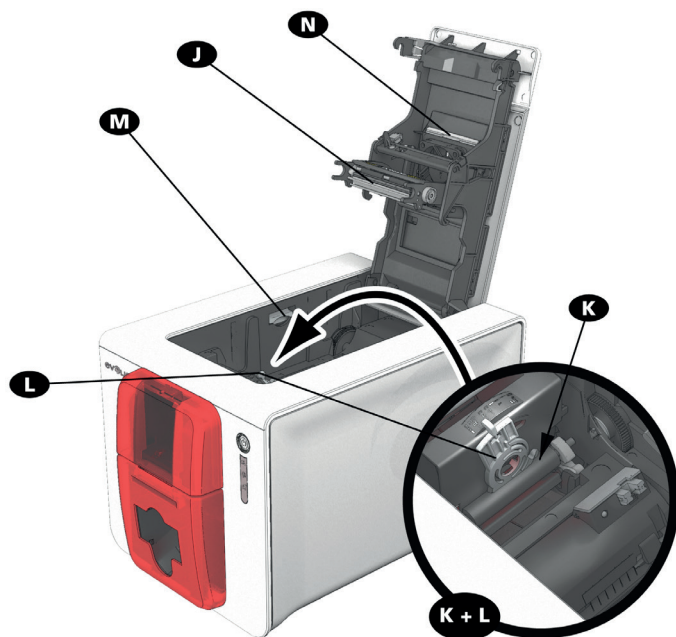

- J Thermische printkop
- K Reinigingsrol
- L Aanpassingsgeleider voor kaartdikte
- M Mechanisme voor het openen van de zijpanelen
- N Antistoffilter
- O Serienummerlabel



Alleen uw reseller/installateur of ervaren gebruikers hebben toegang tot de zijpanelen van het toestel of tot het deel voor het verwijderen/installeren van de optiemodules. Vóór u een handeling uitvoert, moet u de printer eerst van het stroomnet ontkoppelen (stekker uit het stopcontact).



Bekijk de video voor het in gebruik nemen van de printer, zoals beschreven in het volgende hoofdstuk.



INSTALLATIE

De printer aansluiten

Aansluiting op de stroomtoevoer



De printer moet worden aangesloten op een correct beschermde en gearde elektrische installatie.

FI: Laite on liitettävä suojamaadoitus koskettimilla varustettuun pistorasiaan.

NO: Apparatet må tilkoples jordet stikkontakt.

SE: Apparatet skall anslutas till jordat uttag.

DK: Printerens skal tilsluttes til en korrekt beskyttet og jordforbundet el-installation.

- Sluit de stroomkabel op de stroomtoevoereenheid aan en sluit de stroomkabelconnector op de printer aan.
- Sluit het uiteinde van de stroomkabel vervolgens op een geard stopcontact aan.
- De printer is ingeschakeld: het bedieningspaneel licht op waarmee wordt aangegeven dat de printer correct werkt. Als het bedieningspaneel niet oplicht, is de installatie niet juist uitgevoerd of werkt de printer niet correct. Controleer de installatie.



Voordat u onderhoud uitvoert, moet u zorgen dat de stroomkabel is ontkoppeld. Voor uw persoonlijke veiligheid moet u zorgen dat de kabel en stroomtoevoereenheid goed bereikbaar zijn, vooral bij noodgevallen.



De printer wordt na 10 minuten inactiviteit automatisch in stand-by gezet om stroom te besparen. Na 30 minuten in stand-by-modus schakelt de printer automatisch over naar de slaapmodus.

De duurtijden van de stand-by-modus kunnen worden ingesteld in het Evolis Print Center. Wanneer u in stand-by een afdraktaak verzendt, wordt de printer opnieuw gestart, en wanneer u kort de bedieningsknop indrukt (1 seconde), wordt de printer uit de slaapmodus gehaald.

De USB-kabel aansluiten



Sluit nooit de USB-gegevenskabel aan voordat de installatie van de driver is voltooid.

Zie "De printerdriver installeren", pagina 15



ZENIUS

Linten

De originele Evolis High Trust®-linten optimaliseren de werking van uw printer en vermijden beschadiging. Als u linten van andere leveranciers gebruikt, kan uw printer beschadigd raken en vervalt de garantie van de fabrikant voor de printer.

Voor een optimale afdrukkwaliteit beveelt Evolis een volledig onderhoud van de printer aan bij elke lintwissel. Zie het hoofdstuk Service en onderhoud van deze handleiding.

Het lint plaatsen



De printer herkent automatisch het geplaatste lint.



Open het deksel.



Plaats het lint zoals weergegeven.



Sluit het deksel en druk erop tot u een klik hoort.



ZENIUS

Kaarten



Voor een optimale kwaliteit moeten de kaarten ISO 7810-gecertificeerd zijn.
Gebruik alleen de kaarttypen die worden aanbevolen door Evolis.
Raak het afdrukbare oppervlak van de kaarten niet aan om de afdrukkwaliteit te behouden.
Gebruik geen beschadigde of gevouwen kaarten, kaarten met reliëf of kaarten die op de grond zijn gevallen.
Bescherm uw kaarten tegen stof.

De kaarten plaatsen

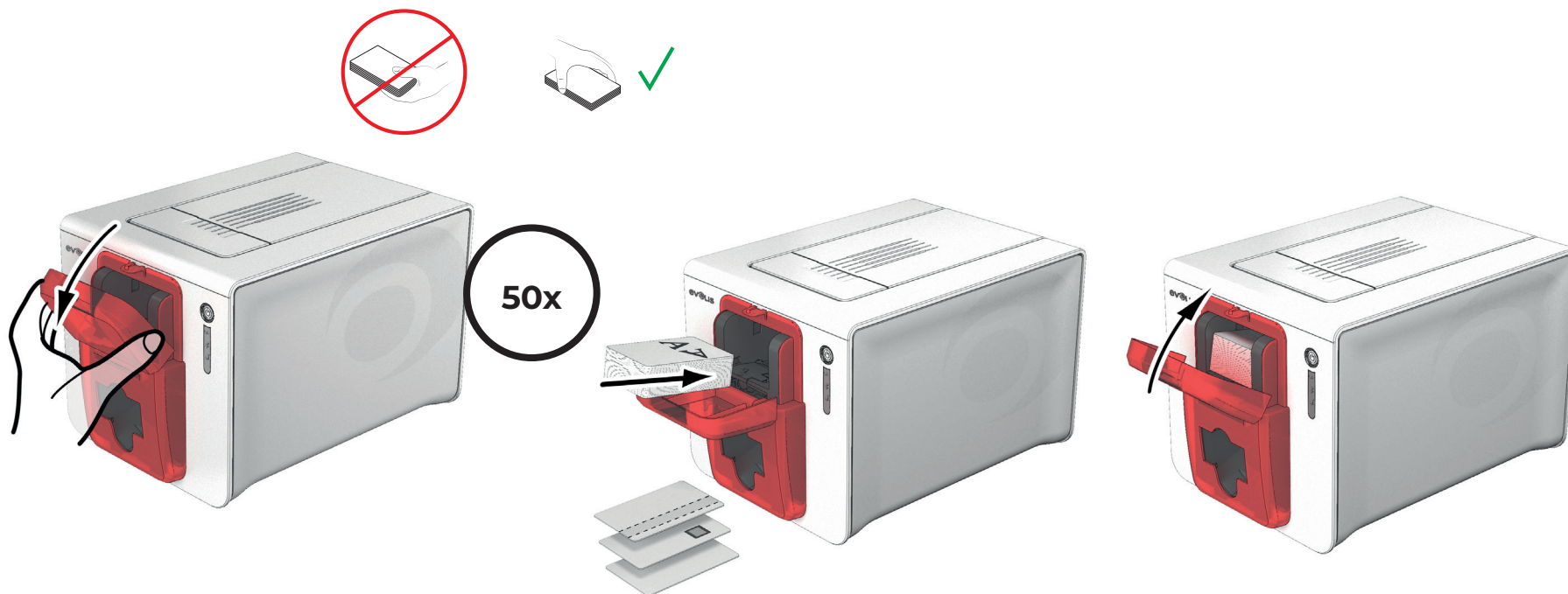

Open de lader.

Plaats de kaarten: maximaal 50 kaarten met een dikte van 0,76 mm. Houd de kaarten vast en plaats deze zoals op de afbeeldingen weergegeven.

Sluit de lader.



ZENIUS

Afgedrukte kaarten verwijderen

Als de afdrucycclus is voltooid, wordt de kaart in de opvangbak onder de kaartlader geworpen. Deze opvangbak is bedoeld om gedrukte en/of gecodeerde kaarten op te vangen. De printer is uitgerust met een opvangbak die een capaciteit heeft van maximaal 20 kaarten met een dikte van 0,76 mm.

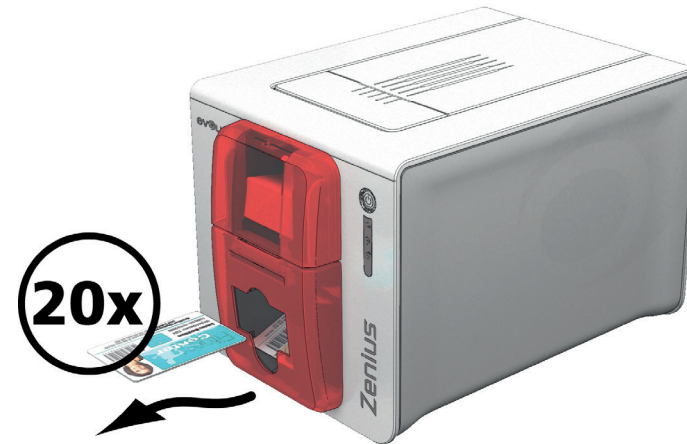

De kaartdikte aanpassen

De printer is uitgerust met een handmatig afstelsysteem voor de kaartdikte. Dit systeem is bereikbaar via de binnenkant van de afdrukeenheid wanneer de deksel open is. De printer is geschikt voor kaarten met een dikte van 0,25 mm tot 0,76 mm. De fabrieksinstelling van de kaartdikte bedraagt 0,76 mm.



ZENIUS

Zo past u de kaartdikte aan:

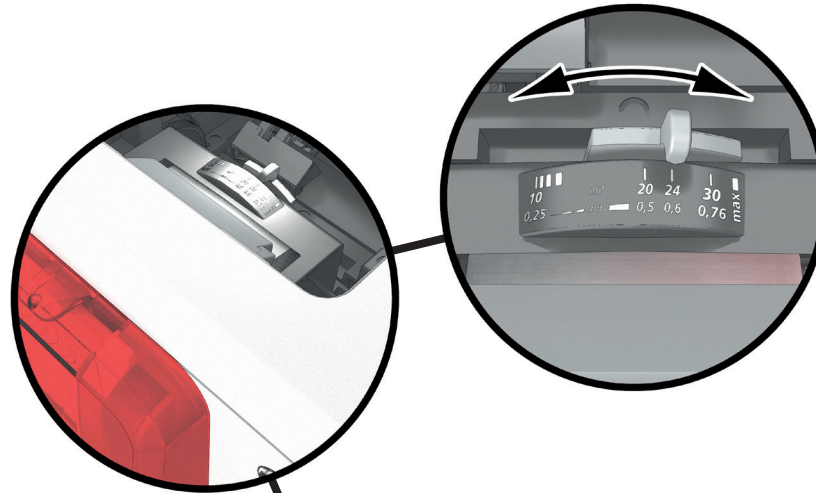

Open de printerklep door op de openingshendel te drukken en deze op te tillen.

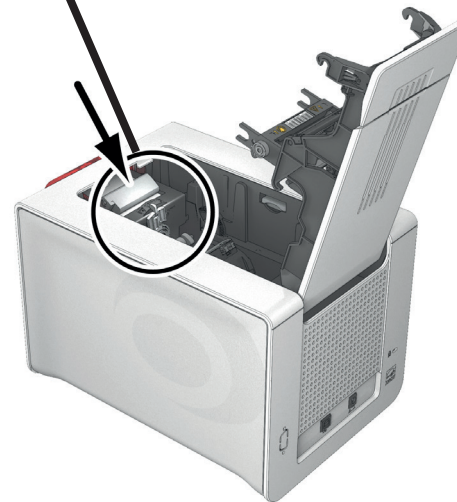

Pas de kaartdikte aan door de geleider naar links of rechts te verplaatsen naar de gewenste kaartdikte.



Sluit vervolgens het deksel.



ZENIUS

Kaarten handmatig plaatsen

U kunt kaarten een voor een in de handmatige lader plaatsen. U moet handmatig plaatsen van tevoren configureren in het Evolis Print Center (Zie "De afdrukinstellingen beheren", pagina 16).



Nadat u uw afdructaak hebt gestart, plaatst u een kaart in de handmatige lader. De kaart wordt automatisch vrijgegeven wanneer het afdrucken is voltooid.



Het uitwerpen van de gedrukte kaart kan worden ingesteld in het Evolis Print Center onder Kaart uitwerpen, oftewel in de handmatige lader of in de opvangbak.



ZENIUS

2.AFDRUKKEN

DE PRINTERDRIVER INSTALLEREN

Geavanceerde functies automatiseren alle printerinstellingen na installatie van de printerdriver.

Uw printer wordt geleverd met een cd waarop de Evolis Premium Suite® staat, dat de printerdrivers voor Windows en Mac OS bevat.

Evolis Premium Suite® is een complete softwareoplossing die de gebruikerservaring verbetert door de interactie tussen de printer en computer intuïtiever te maken.

Het is ook:

- Een afdrukcentrum met actuele informatie over printers: de printerstatus, resterende capaciteit van het lint enz.
- Een krachtige tool voor het instellen van de printer
- Een centrum dat gebruikers waarschuwt wanneer hun tussenkomst vereist is
- Een centraal punt voor printeronderhoud en -beheer
- Een aantal wizards die u begeleiden door het reinigings- en coderingsproces, enz.
- Een coderingssysteem (magnetische codering, enzovoort)
- Een diagnostisch hulpprogramma

Zo installeert u de printerdriver:

Op een pc: plaats de cd-rom in uw computer en selecteer het printerdrivermenu. Een programma leidt u door het volledige installatieproces.

Op een Mac: plaats de cd-rom in uw computer en dubbelklik op het .pkg-bestand, waardoor de driver wordt geïnstalleerd op uw computer.



Sluit de USB-kabel pas op uw computer aan als u hierom wordt gevraagd door het installatieprogramma.
Zie "De printer aansluiten", pagina 9.



Volg de installatieprocedure nauwkeurig. Voor alle versies van Windows moet de gebruiker beheerdersrechten hebben om de driver te installeren.



ZENIUS

DE AFDRUKINSTELLINGEN BEHEREN

Wanneer het lint werd geïnstalleerd, zal de Evolis-printer zich automatisch aanpassen om de instellingen en de afstellingen te optimaliseren. Een grafische supervisietoepassing met de naam Evolis Print Center zal u, indien nodig, helpen om bepaalde vooraf ingestelde afstellingen te wijzigen.

Zo opent u deze toepassing:

- Met de knop Start die zich links onderaan op de Windows-taakbalk bevindt, kiest u Alle programma's, Evolis Card Printer, Evolis Premium Suite, Evolis Print Center.
- De toepassing geeft alle geïnstalleerde Evolis-printers weer.

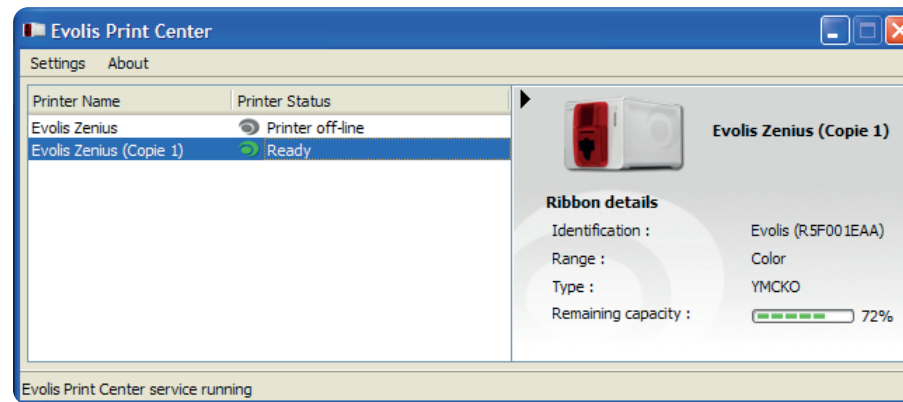



ZENIUS

- Selecteer de gewenste printer.
- Klik met de rechtermuisknop op de naam van de printer en kies Eigenschappen om toegang te krijgen tot de instellingen of dubbelklik op de naam van de printer.

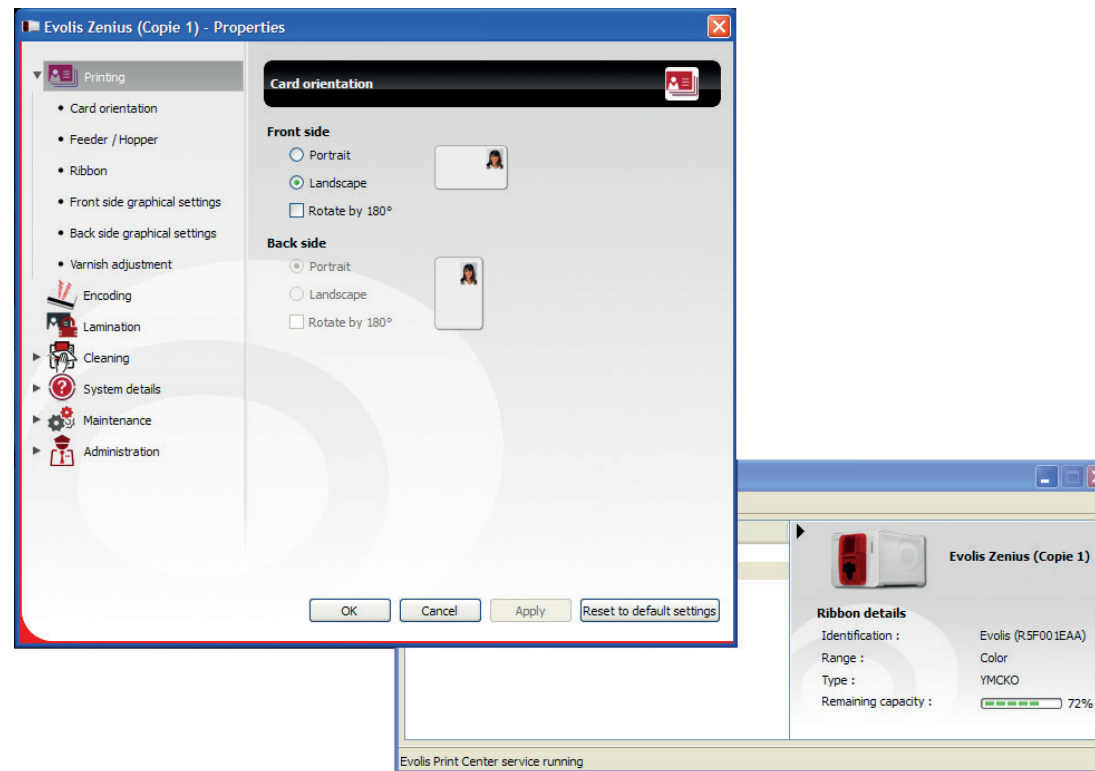

Bekijk de instellingen die zijn gedefinieerd onder de eigenschappen van de printerdriver en neem contact op met uw Evolis-reseller voor advies en hulp voordat u wijzigingen doorvoert.



Raadpleeg de Evolis Print Center-handleiding voor meer details over de betekenis van elke instelling.



MELDING VAN BERICHTEN EN WAARSCHUWINGEN

Met de Evolis Printer Manager-module beschikt u over een extra functie waarmee de printer communiceert met de gebruiker aan de hand van meldingen.

Er zijn meerdere soorten meldingen:

- Berichten over printeronderhoud.
- Berichten en waarschuwingen die te maken hebben met de linten, hun compatibiliteit met uw printer en de aard van uw afdruktaken.
- Waarschuwingen over problemen die afdrukken hebben verhinderd.

Wanneer de Evolis Printer Manager ingeschakeld is, wordt er een klein pictogram weergegeven in de balk rechts onderaan van uw scherm:



De kleur van het pictogram varieert afhankelijk van de status van de printer:

- Groen: printer klaar
- Oranje: informatiebericht weergegeven - afdrukken gestopt
- Rood: waarschuwingsbericht weergegeven - afdrukken gestopt
- Grijs: Printer in slaapmodus, ontkoppeld of de communicatie werd onderbroken.

Wanneer er een melding verschijnt, wordt deze weergegeven in dit soort venster:

Extra hulp is te verkrijgen via de ondersteuningsite van Evolis (hiervoor heeft u een internetverbinding nodig).



De afdruktaak onderbreken

U kunt de Evolis Printer Manager uitschakelen door te rechtsklikken op het Evolis-pictogram op de statusbalk.



Het is niet raadzaam de Evolis Printer Manager te onderbreken. Doe dit alleen bij een conflict met andere toepassingen die op uw computer zijn geïnstalleerd. De Evolis Printer Manager is de beste manier om uw printer en afdruktaken effectief te beheren vanaf uw werkplek.



ZENIUS

EEN KAART AFDrukKEN

In een groot aantal Windows-toepassingen kunnen documenten worden afgedrukt (zoals de programma's in de Microsoft Office-suite: MS-Word, MS-Access, MS-Excel, MS-PowerPoint).

Bekijk het volgende voorbeeld om vertrouwd te raken met de lay-out van een kaart en hoe u de opmaak en het afdrukken kunt instellen.

In Microsoft® Word

Nadat u de Evolis-printer als standaardprinter heeft ingesteld:

- Start de MS Word-toepassing.
- Selecteer Liggend onder Afdrukstand.
- Wijzig de grootte van uw document door het type CR80 te selecteren (of door de afmetingen van het document in te stellen op 8,6 cm x 5,4 cm).

U kunt uw kaart nu aanpassen door de verschillende items toe te voegen:

- Logo's en afbeeldingen
- Id-foto
- Constante en variabele tekst
- Streepjescodes, enz.

Wanneer de kaart klaar is, klikt u op Bestand en dan op Afdrukken.



Uw printer wordt geleverd met cardPresso-software, waarmee u kaarten kunt maken en aanpassen.



ZENIUS

AANSLUITEN OP EEN NETWERK (ETHERNET EN WI-FI)

Alle Evolis-printers hebben een oplossing voor een TCP/IP-netwerkverbinding. Deze functionaliteit is standaard beschikbaar op de Primacy.

De standaardconfiguratie van de printer is DHCP-modus (Dynamic Host Configuration Protocol). Dit betekent dat het IP-adres door het netwerk wordt verstrekt. Naast deze basisinstellingen kan de netwerkbeheerder de configuratie van de printer aanpassen om te voldoen aan de beperkingen die door het bedrijfs-LAN worden opgelegd:

- Printer aangesloten op een subnetwerk, in DHCP
- Printer verbonden in een subnet met vast IP-adres, en WINS-resolutie
- Printer verbonden in een subnet met vast IP-adres, zonder WINS-resolutie

De printer kan op twee manieren in het netwerk worden aangeduid:

- Met hostnaam (NETBIOS)
- Met IP-adres

Bovendien detecteert de wizard voor Ethernet-verbinding automatisch alle geïnstalleerde Evolis-printers.

De configureerbare instellingen zijn:

- IP-adres van de printer
- Subnetmasker
- Gateway
- WINS-server



Evolis-printers die zijn uitgerust met een TCP/IP-netwerkinterface, hebben een ingebouwde http-server.



Wanneer u de basisinstellingen van de printer wijzigt zonder voorafgaande kennis van de lay-out van het betreffende LAN of zonder gedegen technische kennis, kan dit resulteren in een foute werking van de printer en zelfs leiden tot falen van het gedeeltelijke of gehele LAN. Neem contact op met uw systeem- en netwerkbeheerder voordat u de instellingen voor uw LAN wijzigt of er verbinding mee maakt.



Raadpleeg de handleiding Configuratie van Evolis-printers op een lokaal TCP/IP (Ethernet)-netwerk voor meer informatie.



3. ONDERHOUD

ALGEMENE GARANTIE-INFORMATIE

Uw Evolis-printer is ontworpen voor langdurige werking en vereist slechts minimaal en regelmatig onderhoud. Gelieve u te houden aan de instructies hieronder om de goede werking te garanderen.

Behoud uw garantie!



De fabrieksgarantie is onderhevig aan strikte navolging van de instructies voor routineservice en -onderhoud, en met name de reinigingscycli van de printer.

De garantie van de printkop wordt tenietgedaan als de onderhoudsprocedures in dit hoofdstuk niet worden opgevolgd.

Evolis wordt vrijgesteld van alle verantwoordelijkheid wanneer de printer niet onderhouden werd zoals vereist.

Als uitzonderlijk gevoelig onderdeel van de printer is de printkop een slijtageonderdeel. De levensduur van de printer kan aanzienlijk worden verkort door de aanwezigheid van stof, vloeibare of vaste elementen in de nabije omgeving van de printer, op de printkop of op de kaarten. De gebruiker dient ervoor te zorgen dat er alleen schone kaarten, die vrij zijn van stof en vreemde voorwerpen, in de printer worden geplaatst.

De frequentie en de kwaliteit van het onderhoud zijn bepalende factoren die ervoor zorgen dat de gebruiker de levensduur van de printkop kan verlengen en die een uitstekende afdrukkwaliteit verzekeren. Er moet dus bijzondere zorg worden besteed aan deze handeling. Gebruikers moeten de service- en onderhoudsinstructies opvolgen die in dit hoofdstuk worden beschreven.

Bovendien zorgt u dat uw apparaat goed functioneert door linten van het Evolis-merk te gebruiken (Evolis High Trust®). Wanneer u linten gebruikt die niet door Evolis zijn goedgekeurd, kan dit de kwaliteit en betrouwbaarheid van afdruktaken aantasten, met als gevolg afdrukken van lage kwaliteit en zelfs slechte werking van de printer. De fabrieksgarantie geldt niet voor fysieke schade of problemen met de kwaliteit die worden veroorzaakt door het gebruik van linten die niet door Evolis zijn goedgekeurd.

Evolis levert de onderhoudsmaterialen en verbruiksartikelen. U kunt ze online vinden op de website www.evolis.com.



ZENIUS

SCHOONMAAKROUTINE VAN DE PRINTER

Onderhoud van de printer



De garantie van de printkop is direct afhankelijk van het periodieke onderhoud van uw printer. Als u dit onderhoud niet binnen de vereiste termijnen uitvoert, zal de garantie op de printkop vervallen.



Aanbevolen onderhoudscyclus: telkens wanneer u het lint vervangt
Verplichte onderhoudscyclus: wanneer het onderhoudsalarm afgaat
Onderhoudsaccessoire: klevende onderhoudskaart.



Uw printer is uitgerust met een systeem met een onderhoudsalarm dat afgaat na een bepaald aantal geplaatste kaarten. U moet overgaan tot systematisch onderhoud wanneer dit alarm afgaat. Als u de printer toch blijft gebruiken ondanks het alarm en als het controlelampje blijft branden, zal de garantie op de printkop automatisch vervallen vanwege het niet nakomen van de contractuele onderhoudsverplichtingen.

Printer	Printerreiniging vereist na: (controlelampje knippert)	Aantal kaarten resterend vóór de garantie vervalt: (controlelampje knippert)	Garantie vervalt na: (controlelampje brandt)
Zenius	1000 kaarten	200 kaarten	1200 kaarten

Zie **Cleaning kit safety datasheet**.



ZENIUS



Volg onderstaande procedure voor periodieke reiniging:

Door de T-vormige kaart herhaaldelijk door de printer te laten lopen, wordt de reinigingsrol gereinigd. Zo wordt de afdrukkwaliteit gehandhaafd en de levensduur van de printkop verlengd.

- 1 Verwijder de klep van de printer zoals wordt afgebeeld.
- 2 Stel de kaartdikte in op MAX met behulp van de geleider.
- 3 Verwijder het lint zoals weergegeven in de afbeelding.
- 4 Sluit de klep en zorg dat deze dichtklikt.

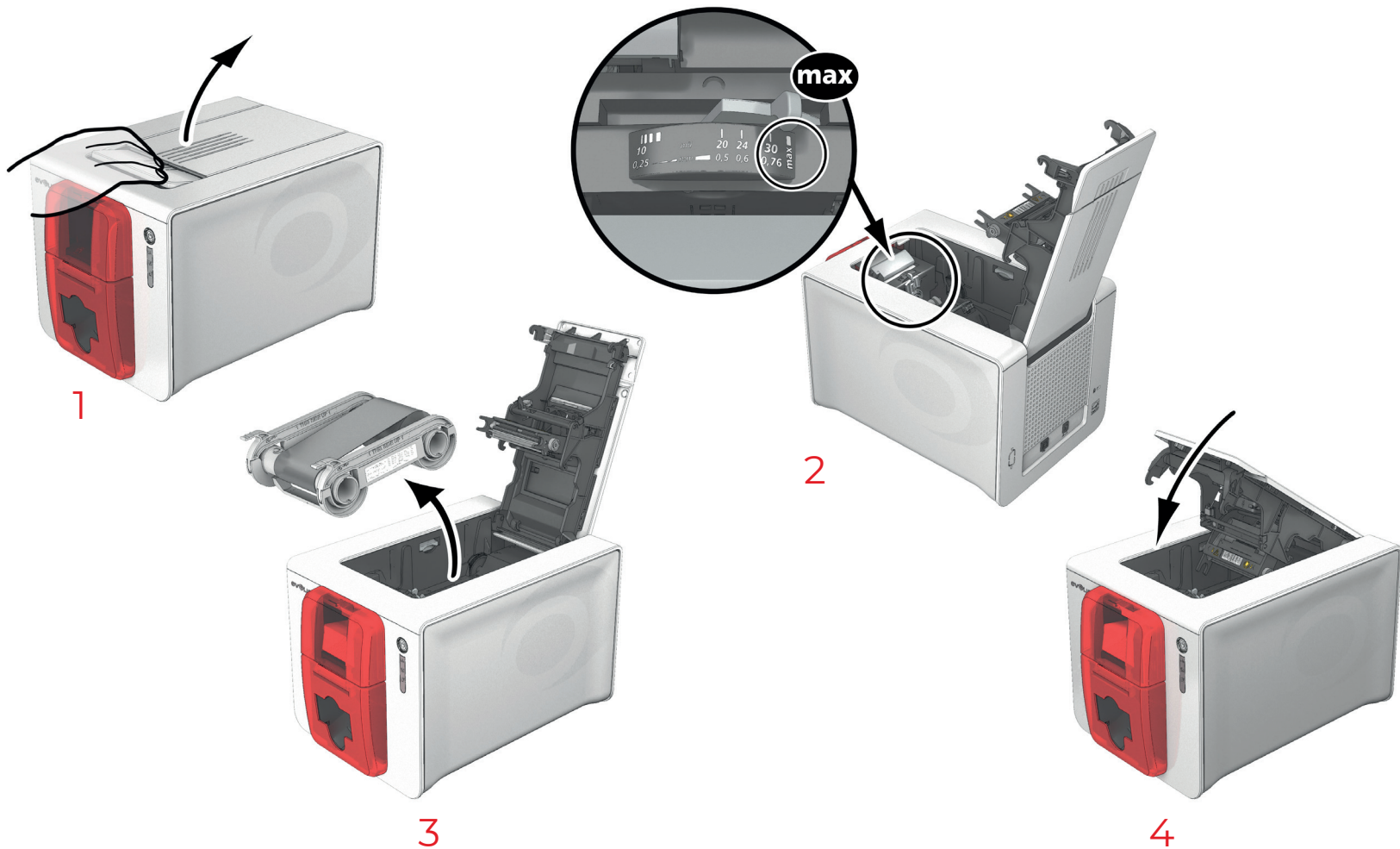



ZENIUS

- 5 Open de lader.
- 6 Verwijder indien nodig kaarten uit de lader.
- 7 Sluit de toevoer.
- 8 Druk tweemaal op de bedieningsknop op het bedieningspaneel voordat u de onderhoudskaart plaatst.
- 9 Verwijder de folie van de klevende kaart **1** en plaats de onderhoudskaart in de lader zoals aangegeven met de klevende zijde naar boven **2**. Het reinigen begint.
- 10 De gebruikte onderhoudskaart wordt automatisch in de opvangbak geworpen.

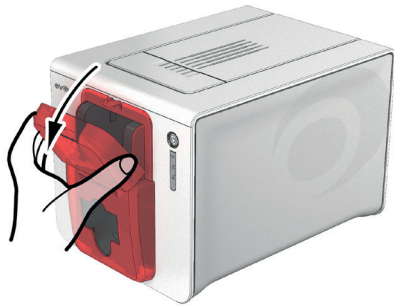

5



6



7



8

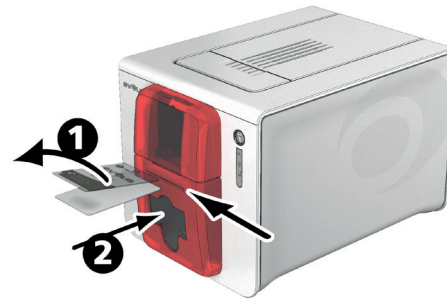

9



10



Het periodieke onderhoud kan ook worden gestart vanuit het Evolis Print Center door te klikken op Reinigen starten.



Vergeet niet om, vóór u de printer gebruikt, de geleider op de gewenste kaartdikte in te stellen.



ZENIUS

Onderhoud van de printkop



Aanbevolen onderhoudscyclus: telkens wanneer u het lint vervangt.

Serviceaccessoire: speciaal wattenstaafje gedrenkt in isopropylalcohol.

Om de oorspronkelijke afdrukkwaliteit te behouden en om het inktoverschot op de printkop te absorberen, is het raadzaam de printkop regelmatig te reinigen (telkens wanneer u het lint vervangt en bij elk periodiek onderhoud) door gebruik te maken van de wattenstaafjes die door Evolis worden geleverd. Bescherm de printkop en de onderdelen ook tegen ontladingen van statische elektriciteit.



Ontkoppel de printer van de stroomtoevoer voordat u de printkop reinigt.

Volg de reinigingscycli nauwkeurig.

Vermijd contact tussen de printkop en metalen of scherpe voorwerpen.

Raak de printkop niet met uw vingers aan, omdat dit de afdrukkwaliteit kan beïnvloeden of de printkop permanent kan beschadigen.



ZENIUS



Volg onderstaande procedure:

- 1 Neem een Evolis-wattenstaafje en druk op het midden van de buis tot het uiteinde van het wattenstaafje doordrenkt is met alcohol.
- 2 Ontkoppel de stroomtoevoer, open het deksel en zoek de printkop.
- 3 Wrijf gedurende enkele seconden het wattenstaafje zachtjes van links naar rechts over de printkop.
- 4 Sluit de klep. Sluit de printer weer aan.

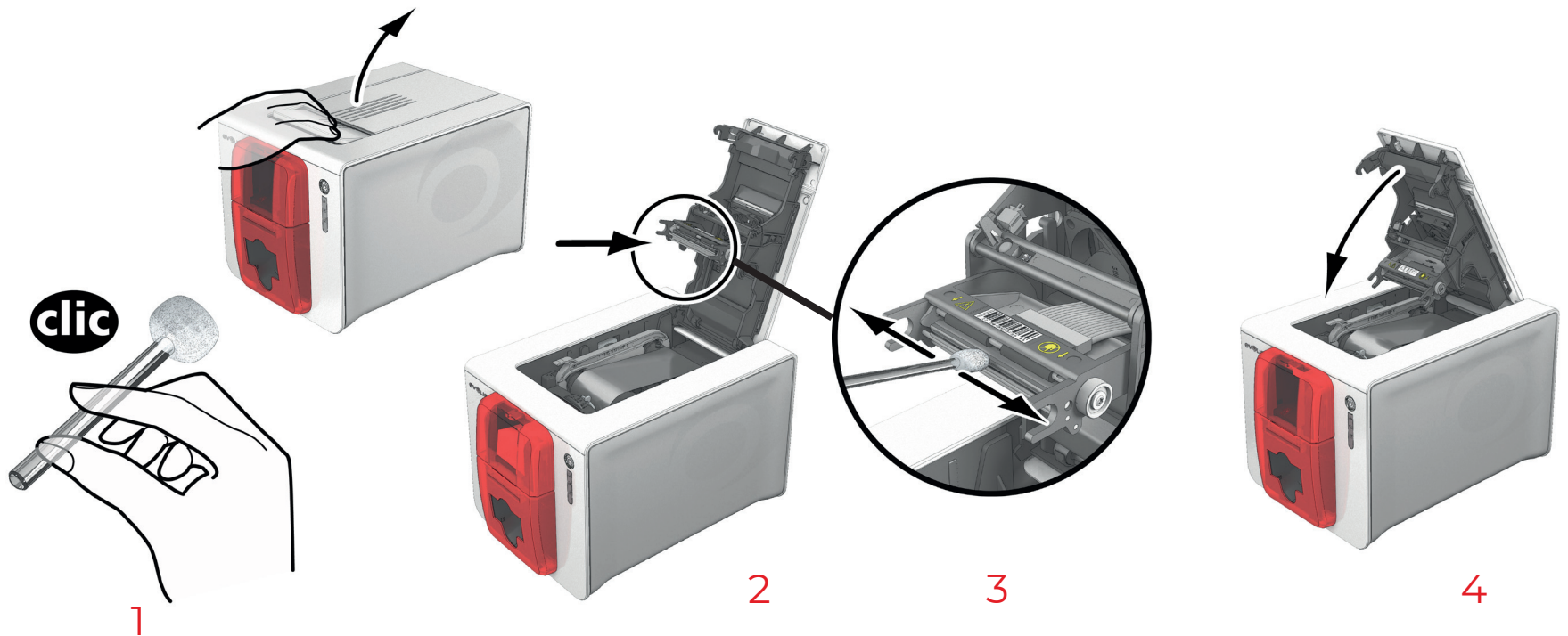

Wacht na het reinigen 2 minuten voordat u uw printer gebruikt.



ZENIUS

GEAVANCEERDE REINIGING

Voor een grondigere reiniging is het raadzaam om elke 5 periodieke onderhoudscycli geavanceerd onderhoud uit te voeren.

Daarom levert Evolis een Evolis High Trust®-onderhoudsset die bestaat uit 2 klevende kaarten, 2 T-vormige gedrenkte kaarten, een onderhoudsstift en een doos met vochtige doekjes. De T-vormige kaart wordt gebruikt om de transportrollen en de kop van de magnetische codeerder te reinigen. Volg de onderstaande stappen om uw geavanceerd onderhoud correct uit te voeren.

Onderhoud van de printer



Aanbevolen onderhoudscyclus: elke 5 periodieke onderhoudscycli.

Onderhoudsaccessoire: T-vormige gedrenkte kaart en klevende kaart.

Volg onderstaande procedure:



- 1 Open de printerklep.
- 2 Pas de kaartdikte aan tot op de positie MAX met behulp van de meter.
- 3 Verwijder het lint zoals weergegeven.
- 4 Sluit de klep en zorg dat deze dichtklikt.



1

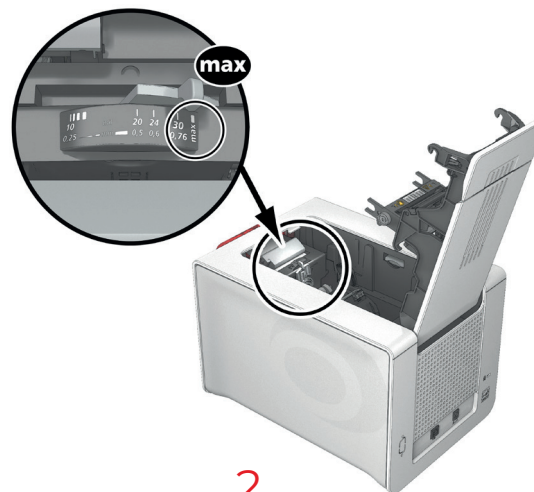

2

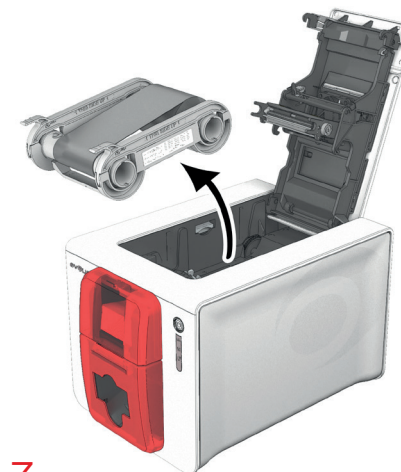

3



4



ZENIUS

- 5 Verwijder indien nodig kaarten uit de lader.
- 6 Druk twee keer op de bedieningsknop voordat u de reinigingskaart plaatst.
- 7 Plaats de T-vormige reinigingskaart in de lader zoals weergegeven. Het reinigen begint.
- 8 Verwijder de T-vormige kaart, haal vervolgens de folie van de klevende reinigingskaart **1** en plaats deze in de lader zoals aangegeven, met de klevende zijde naar boven **2**. Het reinigen begint.
- 9 De gebruikte onderhoudskaart wordt automatisch door de handmatige lader uitgeworpen.

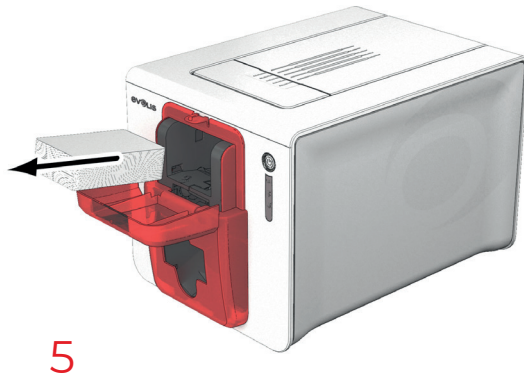

5



6

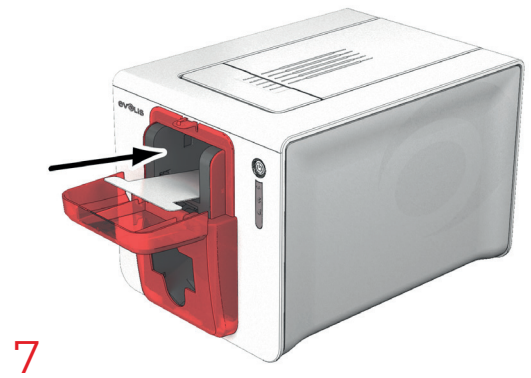

7

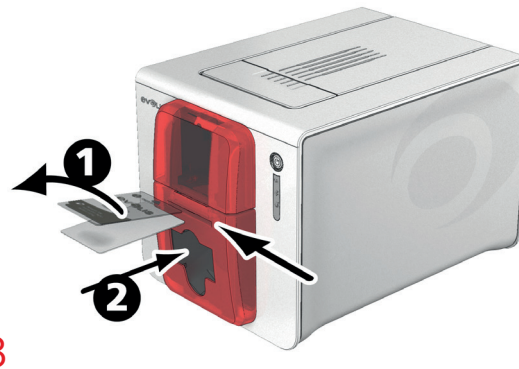

8



9



Het periodieke onderhoud kan ook worden gestart vanuit het Evolis Print Center door te klikken op Reinigen starten.



Belangrijk: de T-vormige kaart moet direct worden gebruikt nadat het zakje wordt geopend.



Wacht na het reinigen 2 minuten voordat u uw printer gebruikt. Vergeet niet om de geleider op de gewenste kaartdikte in te stellen.



ZENIUS

Onderhoud van de printkop



Aanbevolen onderhoudscyclus: elke 5 periodieke onderhoudscycli.

Onderhoudsaccessoire: reinigingspen.



Ontkoppel de printer van de stroomtoevoer voordat u de printkop reinigt.

Volg de reinigingscycli nauwkeurig.

Vermijd contact tussen de printkop en metalen of scherpe voorwerpen.

Raak de printkop niet rechtstreeks met uw vingers aan, omdat dit de afdrukkwaliteit kan beïnvloeden of de printkop permanent kan beschadigen.



De reinigingspen kan tot 8 keer worden gebruikt om de printkop te reinigen.

Volg onderstaande procedure:

- 1 Verwijder de dop van de reinigingspen.
- 2 Ontkoppel de stroomtoevoer, open het deksel en zoek de printkop.
- 3 Wrijf de pen een paar seconden voorzichtig van links naar rechts langs de printkop zoals afgebeeld.
- 4 Sluit de klep. Sluit de printer weer aan.

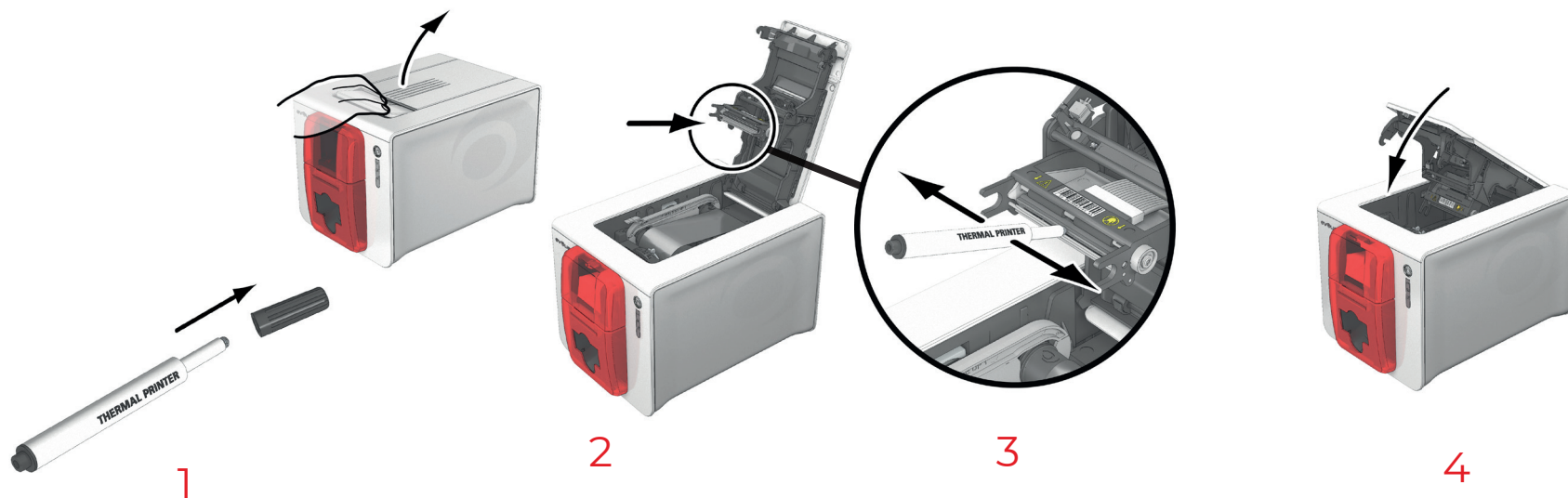

Wacht na het reinigen 2 minuten voordat u uw printer gebruikt.



ZENIUS



Onderhoud van de antistoffilter

De antistoffilter bevindt zich boven de ventilator van de printkop. Deze filter kan na verloop van tijd vuil worden. We raden aan deze eenmaal per jaar of na 10.000 kaarten te reinigen (afhankelijk van uw werkomgeving).

- 1 Open het printerdeksel. Zoek de antistoffilter.
- 2 Verwijder de filter door deze omhoog te trekken en verder omhoog te schuiven om de filter helemaal te verwijderen.
- 3 Wanneer de filter van zijn plek is verwijderd, pakt u een van de reinigingsdoekjes die door Evolis worden geleverd.
- 4 Reinig de filter door er aan beide kanten met het doekje overheen te vegen.
- 5 U plaatst de filter terug door deze weer in te zetten (gleuf naar u toe gericht) en omlaag te drukken tot de filter vastklikt.
- 6 Sluit de klep.

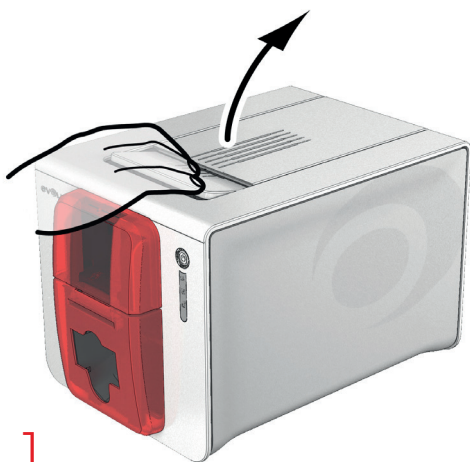

1



2



3

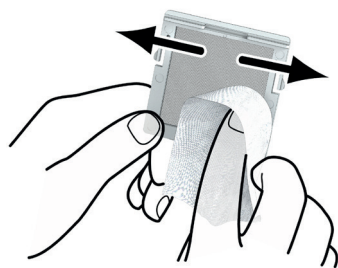

4

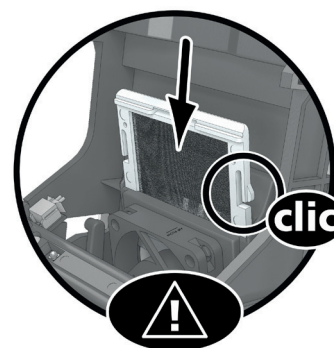

5



6



ZENIUS

4. HELP

Dit hoofdstuk biedt een aantal suggesties voor het identificeren van problemen die kunnen optreden tijdens het gebruik van de printer. Als u het probleem niet kunt oplossen, wordt in dit hoofdstuk ook uitgelegd hoe u contact kunt opnemen met de technische ondersteuning van Evolis.

WAARSCHUWINGEN EN DIAGNOSE

Hoewel de Evolis-printer is ontworpen om onafhankelijk te werken, waarbij de gebruiker zo min mogelijk hoeft te doen, kan het toch nuttig zijn om de belangrijkste waarschuwingen te kennen.

Waarschuwingen op het bedieningspaneel

Zie "Beschrijving van de printer en functies", pagina 7

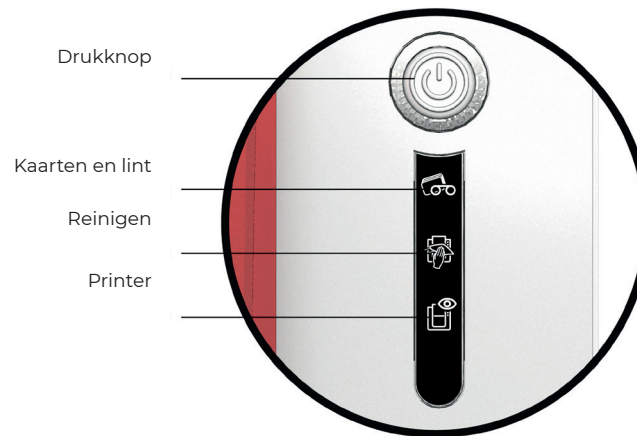

UIT



BRANDT CONTINU

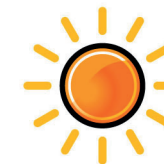

KNIPPERT



PRINTER KLAAR

- De printer is klaar om gegevens te ontvangen.



LINT

- Geen lint in de printer.
- Het lint is opgebruikt.
- Het lint is niet juist geplaatst.
- Het lint is gescheurd.
- Het lint wordt niet herkend.

Controleer de staat van het lint in de printer.

Als een afdruktaak wordt uitgevoerd, wordt deze opnieuw gestart met een nieuwe kaart.

KAARTEN

- Geen kaarten in de lader.

Plaats kaarten in de lader; het proces begint opnieuw.

- Fout bij plaatsen van kaarten.

Controleer of de kaarten zijn geplaatst. Voor alle andere problemen neemt u contact op met uw Evolis-reseller.

PERIODIEK ONDERHOUD

(na 1000 ingevoerde kaarten)

- De printer moet worden gereinigd.

(Zie "Schoonmaakroutine van de printer", pagina 22)

GEAVANCEERD ONDERHOUD

- De printer vereist geavanceerd onderhoud.

(Zie "Geavanceerde reiniging", pagina 27)



VERWERKEN

- De printer ontvangt gegevens.



PRINTERDEKSEL GEOPEND

- Het printerdeksel is open.
- Sluit de klep. De printer start opnieuw op.

MECHANISCHE FOUT

- Kaart vastgelopen in de printer.
- Fout van een mechanisch onderdeel.
- Open de klep en houd de knop ingedrukt om de vastgelopen kaart te verwijderen.

Zie "Vastgelopen kaarten verwijderen", pagina 38 voor meer informatie

Neem contact op met uw Evolis-reseller voor ondersteuning indien het probleem aanhoudt.



REINIGEN

(na 1200 ingevoerde kaarten)

- De printer moet worden gereinigd om te zorgen dat de garantie geldig blijft.

(Zie "Schoonmaakroutine van de printer", pagina 22)



ZENIUS



KOELMODUS

- Het koelsysteem is geactiveerd.

De printer pauzeert enkele seconden en start opnieuw wanneer de normale werkingstemperatuur weer is bereikt.



WACHT OP HET PLAATSEN OF VERWIJDEREN VAN EEN KAART

- De printer wacht op het plaatsen of verwijderen van een kaart.

Een kaart plaatsen in of verwijderen uit de handmatige lader

(Zie "Kaarten", pagina 11)

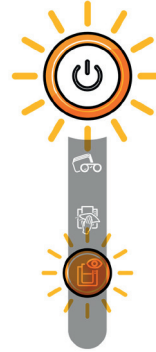

FIRMWARE-UPDATE

- De printer werkt de firmware bij.
De printer werkt weer na de update.



ZENIUS

DIAGNOSTISCHE HULP

In dit hoofdstuk vindt u alle informatie die u nodig heeft om enkele eenvoudige controles uit te voeren, waarom uw Evolis-reseller u kan vragen om u zo efficiënt mogelijk van dienst te kunnen zijn.

Een technische testkaart afdrukken

De technische testkaart moet worden afgedrukt bij ontvangst van de printer om te controleren of uw printer correct werkt. Deze kaart geeft bepaalde technische informatie over de printer (serienummer, firmware, reiniging, printkop, enzovoort). Uw reseller kan hierom vragen.

- 1 Wacht tot alle afdruktaken zijn voltooid.
- 2 Controleer of er lint en een kaart in de printer zijn geplaatst.
- 3 Houd de bedieningsknop vier tot vijf seconden ingedrukt tot deze uitgaat.
- 4 Druk nogmaals op de bedieningsknop en houd deze ingedrukt..
- 5 De bedieningsknop licht op.
- 6 Laat de bedieningsknop los wanneer het lampje begint te knipperen.
- 7 De testkaart wordt nu afgedrukt (in kleur als er een kleurenlint in de printer is geplaatst of monochroom als dit een monochroom lint is).
- 8 De afgedrukte kaart wordt in de opvangbak uitgeworpen.



U kunt het afdrukken van de technische testkaart ook starten vanuit het Evolis Print Center.

Een grafische testkaart afdrukken

De grafische testkaart wordt gebruikt om de afdrukkwaliteit in monochroom, de afwezigheid van offsets en correcte synchronisatie van het lint te controleren.

Als u de grafische testkaart wilt afdrukken, controleert u eerst of er lint en kaart in de printer aanwezig zijn.

Ga naar het Evolis Print Center, selecteer System information en klik op het tabblad Test cards. Klik vervolgens op de knop Grafische testkaart. De kaart wordt afgedrukt en de afgedrukte kaart wordt in de opvangbak uitgeworpen.



Het afdrukken van de grafische testkaart kan alleen worden gestart vanuit het Evolis Print Center.

Geïnstalleerde versies identificeren

U kunt de geïnstalleerde systeemversies direct identificeren (printerdriver, set-up, enz.):

- 1 Dubbelklik in het Evolis Print Center op de printernaam om de Eigenschappen te openen.
- 2 Klik op Systeeminformatie en vervolgens op Systeeminformatie.



PROBLEEMOPLOSSING



Gebruik geen gereedschap of andere items om uw printer te repareren als er problemen optreden om te voorkomen dat ernstige schade wordt toegebracht.

Afdrukproblemen

Er wordt niets afgedrukt

- 1 Controleer de printerdriver
 - Controleer of er een driver voor uw printer is in de Windows-instellingen.
 - Controleer of de printer is geselecteerd als de standaardprinter.
- 2 Controleer de stroomtoevoer van de printer
 - Controleer of de stroomkabel correct is aangesloten op de printer en op een werkend stopcontact.
 - Controleer of de printer is ingeschakeld en de bedieningsknop brandt.
 - Zorg dat u de stroomtoevoereenheid gebruikt die bij de printer is geleverd.
- 3 Controleer de USB-kabel
 - Controleer of de printer is aangesloten op uw computer via de USB-kabel.
- 4 Controleer het lint
 - Controleer of het lint juist geplaatst is en het deksel gesloten is.
- 5 Controleer de kaarten
 - Controleer of er kaarten in de lader zijn geplaatst.
 - Controleer of er kaarten zijn vastgelopen in de printer.
- 6 Druk een testkaart af
 - Zie "Een technische testkaart afdrukken", pagina 34.

Lege kaart uitgeworpen

- 1 Controleer het lint
 - Controleer of het lint niet het einde heeft bereikt of is beschadigd. Vervang het of plaats het opnieuw indien nodig.
- 2 De printkop is mogelijk beschadigd
 - Druk een testkaart af.

Als de testkaart niet wordt afgedrukt, neemt u contact op met een Evolis-reseller voor technische ondersteuning of gaat u naar de website myplace.evolis.com.



Slechte afdrukwaliteit

Vlekjes op de kaart



- Het kaartoppervlak is mogelijk vies.
Controleer of uw kaarten helemaal schoon zijn.
Gebruik nieuwe kaarten.
- Reinigingsrol of printkop vies.
Start een reinigingscyclus.

Horizontale witte strepen



- Het lint is niet juist geplaatst.
Zorg dat het lintoppervlak niet gekreukt is.
- Printkop vies of beschadigd.
Reinig of vervang de printkop.

Onscherpe afbeelding

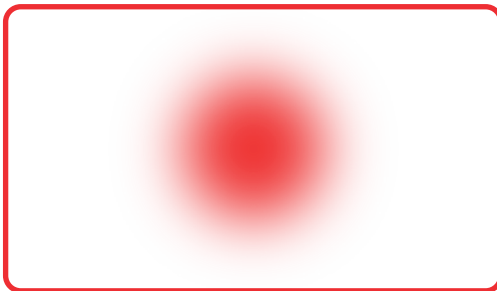

- Het lint is niet juist geplaatst.
Controleer of het lint goed in de printer is geplaatst.
- Slechte lintsynchronisatie.
Open en sluit de printerklep om het lint te synchroniseren.
- Vuile printer of reinigingsrol.
Reinig de printer.
- Gebruik van niet-compatibele kaarten.
Controleer of de gebruikte kaarten voldoen aan de specificaties.



Het is raadzaam uw kaarten bij een Evolis-reseller aan te schaffen.

Wanneer u kaarten van een ander merk gebruikt, kan de afdrukwaliteit nadelig worden beïnvloed en/of de printkop worden beschadigd.



ZENIUS

Gedeeltelijk of onjuist afdrukken

- 1 Controleer de afdrukinstellingen
 - Zorg dat alle delen van het kaartontwerp dat moet worden afgedrukt, zich binnen de afdrukmarginen bevinden.
 - Controleer de afdrukstand van het document (staand of liggend) in de configuratie van het Evolis Print Center.
- 2 Controleer de interfacekabel
 - Als er onregelmatige tekens worden afgedrukt, controleert u of u de USB-kabel gebruikt die bij uw printer is geleverd.
 - Controleer de verbinding tussen de computer en de printer.
 - Gebruik een andere kabel van hetzelfde type.
- 3 Controleer of de printer schoon is
 - Reinig de printer, met name de reinigingsrol.
 - Zie "3. ONDERHOUD", pagina 21.
- 4 Controleer of de kaarten schoon zijn
 - Bescherm uw kaarten tegen stof.
- 5 Controleer het lint
 - Controleer of het lint juist is geplaatst.
 - Controleer of het lint ongehinderd wordt opgespoeld.
- 6 Controleer de printkop
 - Als er rechte horizontale strepen op de afgedrukte kaarten verschijnen, is de printkop waarschijnlijk vuil of beschadigd.

Zie "Probleemoplossing", pagina 35.

Als het probleem blijft optreden, neemt u contact op met een Evolis-reseller of bezoekt u de website op myplace.evolis.com.



Vastgelopen kaarten verwijderen

Het bedieningspaneel toont:



MECHANISCHE FOUT



- Kaart vastgelopen in de printer. Afdruktaken worden onderbroken.



Schakel uw printer niet uit, aangezien hiermee afdruktaken in de wachtrij in het printergeheugen worden geannuleerd.

Verwijder de kaart als volgt:

- 1 Open het printerdeksel en verwijder het lint.
- 2 Druk op de bedieningsknop om de kaarttransportrollen te activeren. Als de kaart nog steeds vastzit in de printer, schuift u deze handmatig naar de printeruitvoer. Als er meer dan een kaart is, verwijdert u altijd eerst de bovenste.
- 3 Plaats het lint terug en sluit vervolgens het printerdeksel.

Zo voorkomt u het vastlopen van kaarten:

- 1 Controleer of de aanpassingsgeleider correct is aangepast.
- 2 Zorg dat de dikte van de gebruikte kaarten overeenkomt met de specificaties.
- 3 Zorg dat de kaarten niet verbogen zijn. Houd ze horizontaal.
- 4 Zorg dat de kaarten niet aan elkaar plakken. Schud de kaarten voordat u ze plaatst.



ZENIUS

Vervanging van de printkop

De printkop is een zeer gevoelig onderdeel van uw apparatuur. Deze bepaalt de afdrukkwaliteit. De directe omgeving moet vrij zijn van stof of andere deeltjes en de printkop moet regelmatig worden onderhouden om een lange levensduur te garanderen. Het kan echter gebeuren dat de kop moet worden vervangen. Evolis heeft een uniek hulpmiddel ontworpen waarmee de gebruiker deze vervanging kan uitvoeren zonder gereedschap, door eenvoudigweg de instructies zorgvuldig uit te voeren.

Voordat u iets doet, neemt u contact op met uw Evolis-reseller die u kan vertellen of u de printkop moet vervangen. De reseller kan indien nodig een printkop verschaffen.



Raadpleeg het Evolis-garantieboekje voor meer informatie over de garantie van de printkop.



Zorg vóór u de printkop vervangt, dat de stroomkabel is losgekoppeld.

Stap 1 - De defecte printkop verwijderen

- 1 Open het printerdeksel.
- 2 Zoek de printkop.
- 3 Druk op het plastic deel achter de kop (drukplaatje) en houd de kop met uw andere hand vast zoals weergegeven. Zo worden de pinnen van de bevestigingsvork losgemaakt. Haal de pinnen vervolgens uit hun sleuven.
- 4 Kantel de kop zachtjes naar beneden en ontkoppel de connector van de kabel zonder het mechanisme te forceren.



1

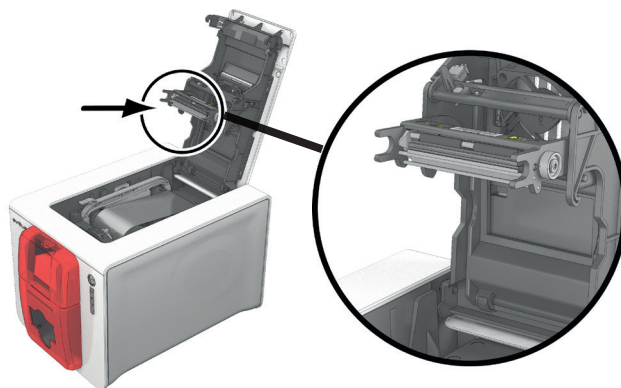

2

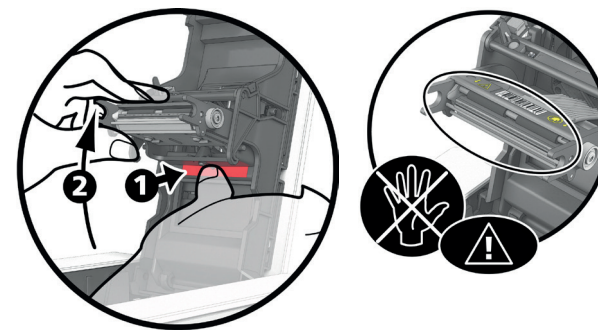

3



4



Stap 2 - De nieuwe printkop installeren

- 1 Noteer de code op het witte etiket op de printkop. Deze code zal u in stap 3 worden gevraagd.
- 2 Pak de nieuwe kop en plaats deze verticaal (witte connector bovenaan) door deze opnieuw in de twee geleiders te monteren zodat de pinnen in hun sleuven blijven zitten **1**. Laat de kop vervolgens zakken door op de twee vorken te drukken. **2**; U hoort een klik.
- 3 Sluit de kabel weer aan en let daarbij op de juiste richting. Forceer het mechanisme niet, aangezien dit onderdeel relatief kwetsbaar is. Druk op beide zijden van de connector voor een goede aansluiting.
- 4 De kop zit weer op zijn plaats.
- 5 Sluit de klep. De printkop is nu geïnstalleerd.

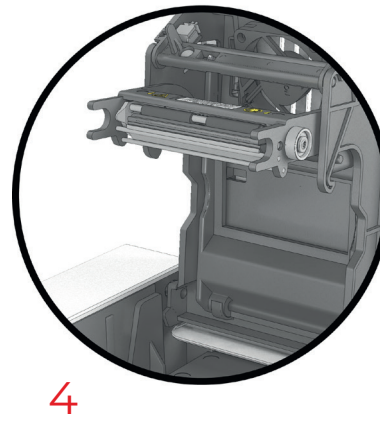
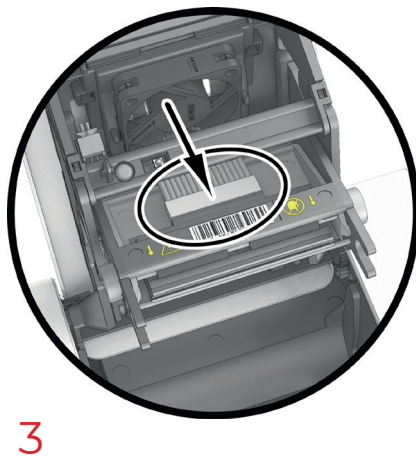
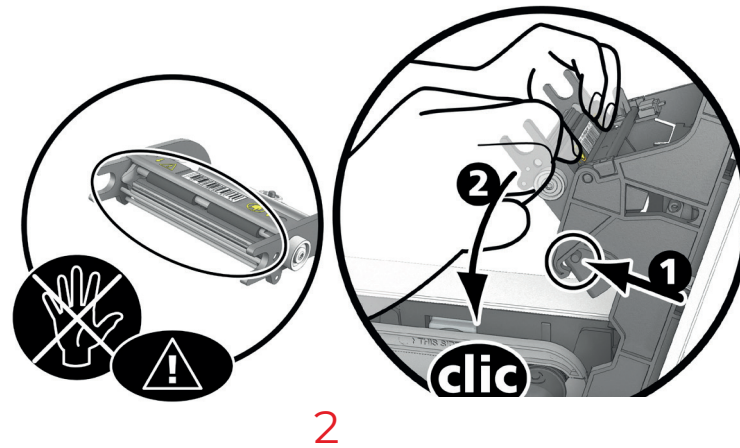
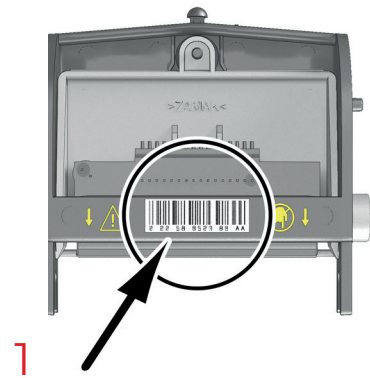



ZENIUS

Stap 3 - De nieuwe printkop instellen

- 1 Zet de printer aan en controleer of deze goed is aangesloten op de computer waarop het Evolis Print Center van de printer is geïnstalleerd.
- 2 Onder Onderhoud in het Evolis Print Center klikt u op het tabblad De printkop vervangen.
- 3 Voer het PKN-nummer van de printkopkit in onder PKN-nr. in. Dit is het nummer dat u tijdens stap 2 heeft genoteerd. Klik vervolgens op Valideren.



Als het nummer van de printkopkit niet correct wordt ingevoerd, werkt de printer mogelijk niet goed en kan de garantie vervallen.

Stap 4 - De printer onderhouden

Op het bedieningspaneel van de printer licht het controlelampje REINIGING op:



REINIGEN



Onderhoud is essentieel na elke vervanging van de printkop. Er mogen geen afdruktaken worden uitgevoerd totdat reiniging is voltooid. Zie "Onderhoud van de printkop", pagina 29.

Na de reiniging is de printer weer klaar voor het aanpassen van uw kaarten.



Wacht na het reinigen 2 minuten voordat u uw printer gebruikt.



ZENIUS

De firmware bijwerken

Het bijwerken van de firmware is een eenvoudig proces, maar als u het niet juist uitvoert, kan uw printer uitvallen.

Neem voordat u een update uitvoert contact op met uw Evolis-reseller. Deze kan u vertellen of en hoe u dit proces moet uitvoeren. Over het algemeen zijn deze updates alleen vereist bij een probleem of defect dat duidelijk geïdentificeerd is door uw Evolis-reseller.

De firmware wordt bijgewerkt via het Evolis Print Center.

De update kan automatisch of handmatig worden uitgevoerd.

Het is raadzaam om de Updateverificatiewizard te gebruiken. De wizard zoekt eerst naar beschikbare updates voor de softwaresuite. Wanneer de softwaresuite is bijgewerkt, voert u de wizard nogmaals uit om de updates van de printerfirmware te controleren. Ga naar Evolis Premium Suite > Extra > Updateverificatiewizard om deze wizard te starten. Voor het uitvoeren van de wizard is een internetverbinding nodig.

Als u de firmware handmatig wilt bijwerken, kunt u de wizard voor firmware-updates van de printer uitvoeren.

Voor Windows

- 1 Ga naar myplace.evolis.com en selecteer vervolgens uw printermodel.
- 2 Klik vervolgens onder **Software and Firmware** op het bestand voor de overeenkomende firmware.
- 3 Accepteer de download en sla het bestand op in een map op uw vaste schijf.
- 4 Open nu het Evolis Print Center en dubbelklik op de naam van uw printer. Het venster Eigenschappen wordt geopend.
- 5 Ga dan naar Onderhoud > Firmware-update en klik op Firmware-updatewizard starten. Deze wizard helpt u uw printerfirmware bij te werken.
- 6 Wanneer u hierom wordt gevraagd door het programma, volgt u de instructies en selecteert u het .firm-bestand dat u zojuist naar uw computer heeft gedownload.
- 7 Deze bewerking kan tot 1 minuut duren. Wanneer de firmware is geïnstalleerd, wordt de printer opnieuw opgestart. De update is voltooid en uw apparatuur is klaar voor gebruik.
- 8 Als de printer niet de status Klaar weergeeft, betekent dit dat de update niet juist is uitgevoerd of dat de printer mogelijk niet goed werkt. Controleer de verbindingkabels en voer een nieuwe update uit.

De update is voltooid en uw apparatuur is klaar voor het aanpassen van uw kaarten.

Als u echter problemen ondervindt tijdens het bijwerken van de firmware met het Evolis Print Center, neemt u contact op met uw Evolis-reseller die u een nieuw bestand kan geven om de firmware te installeren.



De overdracht tussen de computer en printer nooit onderbreken tijdens het downloadproces (de printer of computer uitschakelen, een kabel ontkoppelen). Als u dit doet, kan de printer niet meer opnieuw worden opgestart. Als dit gebeurt, neem dan contact op met uw Evolis-reseller om de processorkaart van uw printer te laten vervangen.



De update van de firmware kan worden gestart vanuit het Evolis Print Center.



ZENIUS

Voor Mac

- 1 Ga naar myplace.evolis.com en selecteer vervolgens uw printermodel.
- 2 Klik vervolgens onder **Software and Firmware** op het bestand voor de overeenkomende firmware.
- 3 Accepteer de download en sla het bestand op in een map op uw vaste schijf.
- 4 Ga vervolgens naar Menu's en voorkeuren, Printers en scanners en selecteer uw printer. Ga naar Opties en toebehoren, Hulpprogramma en klik op Open Printerhulpprogramma. Het venster Evolis Card Printer wordt geopend. U hoeft alleen op Upgrade te klikken. Selecteer de map waar u het gedownloade bestand hebt uitgepakt en open het firmwarebestand (.firm).
- 5 Wanneer u hierom wordt gevraagd door het programma, volgt u de instructies om de printer te selecteren en de bewerking te starten. De firmware wordt gedownload.
- 6 Na ongeveer dertig seconden is de firmware overgedragen naar de printer en is de bewerking voltooid.
- 7 Klik op Identificeren om de firmwareversie te controleren.
- 8 Als de printer niet de status Klaar of het nummer van de nieuwste versie weergeeft, betekent dit dat de update niet juist is uitgevoerd of dat de printer mogelijk niet goed werkt. Controleer de verbindingkabels en voer een nieuwe update uit.

Als u echter problemen ondervindt tijdens het bijwerken van de firmware met het Evolis Print Center, neemt u contact op met uw Evolis-reseller die u een nieuw bestand kan geven om de firmware te installeren.

Als de update is voltooid, is uw apparatuur klaar voor gebruik.

De printerdriver bijwerken

Het bijwerken van de driver is een taak die moet worden uitgevoerd om defecten te herstellen of om te profiteren van nieuwe opties.



Neem voordat u een update uitvoert contact op met uw Evolis-reseller. Deze kan u vertellen of en hoe u dit proces moet uitvoeren.

- 1 Ga naar myplace.evolis.com en selecteer vervolgens uw printermodel.
- 2 Klik vervolgens onder **Software and Firmware** op het bestand voor de overeenkomende printerdriver
- 3 Accepteer de download en sla het bestand op in een map op uw vaste schijf. Het bestand wordt gecomprimeerd als zipbestand opgeslagen. U moet het uitpakken.
- 4 Dubbelklik vervolgens op het bestand (Setup.exe voor Windows of .pkg voor Mac) dat u hebt gedownload om het installatieprogramma te starten.



U kunt de printerdriver ook bijwerken in de Evolis Premium Suite met de updateverificatiewizard.



Zie "De printerdriver installeren", pagina 15 voor meer informatie over dit proces.



ZENIUS

TECHNISCHE ONDERSTEUNING

Als u problemen ondervindt bij de configuratie of het gebruik van uw printer, leest u deze handleiding zorgvuldig door.

Als u het probleem niet kunt oplossen, gaat u naar het partnernetwerk van Evolis voor meer informatie en hulp.

Partnernetwerk van Evolis

Neem contact op met een Evolis-reseller als u een technisch probleem niet kunt oplossen. Als u geen Evolis-resellers kent, gaat u naar de website myplace.evolis.com en stuurt u ons uw vraag. Evolis kan de contactgegevens van de dichtstbijzijnde Evolis-reseller aan u doorgeven. Wanneer u een Evolis-reseller belt, moet u in de buurt van uw computer zijn en de volgende informatie kunnen verstrekken:

- 1 Het printermodel en serienummer
- 2 De configuratie en het besturingssysteem dat u gebruikt
- 3 Een beschrijving van het opgetreden probleem.
- 4 Een beschrijving van de stappen die u heeft genomen om het probleem op te lossen

Bovendien kunt u op elk moment van de dag antwoorden vinden op uw vragen op de website, myplace.evolis.com waar veel aspecten in verband met het dagelijkse gebruik van uw printer worden behandeld.

Ga voor meer informatie naar myplace.evolis.com

Als u extra technische hulp nodig heeft, kunt u veel informatie vinden over het gebruik van Evolis-printers en het oplossen van problemen op myplace.evolis.com.

Kunt u de

- De nieuwste firmwareversie,
- De nieuwste versie van het printerstuurprogramma,
- Handleiding,
- Video's voor het gebruik en onderhoud van Evolis-printers,
- Een kennisbank



ZENIUS

5. BIJLAGE A

VERKLARINGEN VAN OVEREENSTEMMING

In dit deel vindt u de certificeringen van uw Evolis-printer.

Verklaringen van overeenstemming

Met betrekking tot de veiligheid en elektromagnetische compatibiliteit van radioapparatuur (**richtlijnen RED 2014/53/EU, LVD 2014/35/EU, EMC 2014/30/EU**) en (**RoHS3**) **2015/863/EU**

Naam van de fabrikant: Evolis
Adres van de fabrikant: 14, avenue de la Fontaine
Z.I. Angers Beaucouzé
49070 Beaucouzé, France

Benaming van de apparatuur: Zenius
Fabricagejaar: 2022

Ik ondergetekende,

De heer **Laurent Godard**

Verklaar op mijn volledige verantwoordelijkheid dat het hierboven beschreven product voldoet aan de essentiële toepasbare eisen van de richtlijnen **RED 2014/53/EU, LVD 2014/35/EU, EMC 2014/30/EU** en (**RoHS3**) **2015/863/EU**

Artikel 3.1 a: (veiligheidsvoorschrift met betrekking tot elektromagnetische compatibiliteit)

Toegepaste veiligheidsnorm **EN62368-1 : 2014**
EN50364:2010

Artikel 3.1 b: (veiligheidsvoorschriften met betrekking tot elektromagnetische compatibiliteit)

Toegepaste EMC-norm **EN55032: 2012**
EN55024: 2010
EN61000-3-2 ; 2014
EN61000-3-3 : 2013
EN301489-3 : 2013 (VI.6.1.)



Artikel 3.2: (effectief gebruik van het radiofrequentiespectrum om schadelijke storing te voorkomen)

Toegepaste EMC-norm **EN300330-2 V1.6.1**

Volledige naam: **Laurent Godard**

Titel: Directeur R&D

Datum: 4 januari 2022

Handtekening:

EUROPE - Norway Only: This product is designed for an IT power system with phase-to-phase voltage of 230 V. Earth grounding is via the polarized, 3-wire power cord.

FI: "Laitte on liitettävä suojamaadoitus koskettimilla varustettuun pistorasiaan"

SE: "Apparaten skall anslutas till jordat uttag"

NO: "Apparatet må tilkoples jordet stikkontakt"

DK: „Apparatets stikprop skal tilsluttes en stikkontakt med jord, som giver forbindelse til stikproppens jord“.

Waarschuwing FCC Federal Communications Commission

Interferentie met radiofrequenties in de Verenigde Staten



Het model Zenius is conform de volgende specificatie: FCC Deel 15, onderdeel A, Sectie 15.107(a) en Sectie 15.109(a) Digitaal apparaat Klasse B

Extra informatie:

Deze apparatuur is getest op en voldoet aan de limieten van een apparaat van klasse B, conform deel 15 van de FCC-voorschriften. Deze limieten zijn bestemd om bescherming te bieden tegen schadelijke storingen van apparatuur in een woongebied. Deze apparatuur genereert en gebruikt hoge frequentie-energie, kan deze energie uitstralen, en kan, indien deze niet wordt geïnstalleerd of gebruikt in overeenstemming met de handleidingen, gevaarlijke storingen van de radiocommunicatie veroorzaken. Er kunnen echter altijd storingen optreden in een bepaalde omgeving. Wanneer de apparatuur de ontvangst van radio of televisie stoort (dit kan worden vastgesteld door de apparatuur uit en in te schakelen) wordt de gebruiker verzocht de volgende maatregelen te treffen:

- Verander de richting van of verplaats de ontvangstantenne.
- Zet de apparatuur uit de buurt van een radio of televisie.
- Sluit de apparatuur aan via een ander circuit dan dat waarop de ontvanger aangesloten is.
- Raadpleeg uw leverancier of een erkende radio- en televisiemonteur.

Het gebruik van een gegolfde, afgeschermdde parenkabel is nodig om de limieten te respecteren die werden opgelegd door deel 15 van de FCC-voorschriften voor digitale apparatuur van Klasse B.

In navolging van deel 15.21 van de FCC-voorschriften kunnen wijzigingen aan dit apparaat die niet uitdrukkelijk en schriftelijk zijn goedgekeurd door de firma Evolis en die schadelijke storingen kunnen veroorzaken, de FCC-goedkeuring om de apparatuur te gebruiken, in het gedrang brengen. We raden aan een afstand van 20 cm aan te houden tussen de gebruiker en de RFID-module wanneer deze in werking is.

Dit apparaat voldoet aan de RSS of Industry Canada op radioapparaten ontheven van licenties. Het is goedgekeurd voor gebruik onder de volgende twee voorwaarden: (1) Het apparaat mag geen storingen veroorzaken en (2) het apparaat moet eventuele radio-elektrische storing accepteren die het ondervindt, zelfs als dit de werking compromitteert.

Interferentie met radiofrequenties in Japan (VCCI)

Dit product is een computerapparaat van Klasse B conform de normen bepaald door de Voluntary Control Council For Interferences by Information Technology Equipment (VCCI). Het gebruik van dit apparaat in de buurt van woongebieden kan radiostoringen veroorzaken. In dit geval moet u gepaste maatregelen treffen.



この装置は、情報処理装置等電波障害自主規制協議会（VCCI）の基準に基づくクラスB情報技術装置です。この装置は、家庭環境で使用することを目的としています。この装置がラジオやテレビジョン受信機に近接して使用されると、受信障害を引き起こすことがあります。取扱説明書に従って正しい取り扱いをして下さい。



이 기기는 업무용(A급) 전자파적합기로서 판매자 또는 사용자는 이 점을 주의하시기 바라며, 가정외의 지역에서 사용하는 것을 목적으로 합니다.



ZENIUS

6. BIJLAGE B

CODERINGSOPTIES

Bepaalde printermodellen van Evolis hebben coderingssystemen die worden gebruikt om magneetstrips en contactloze chipkaarten of chipkaarten met contactpunten aan te passen.

U kunt tot drie soorten encoders in de printer installeren (magneetstrip, chip met contact, contactloze chip).

Codering van magneetstrip

Een printer met een magnetische encoder werkt op dezelfde manier als een gewone kaartprinter.

De codeerder van Evolis codeert de magneetstrips in één keer en voert dan een gegevenscontrole uit.

De magnetische codeerders van Evolis kunnen met één klik in het Evolis Print Center worden geconfigureerd als hoge (HiCo) of lage (LoCo) coërciviteit. Ze worden echter geleverd met de standaardinstelling HiCo (hoge coërciviteit).

Locatie van de magnetische codeerder

De magnetische codeerder is een module die ofwel in de fabriek werd geïnstalleerd, ofwel ter plaatse door uw Evolis-reseller. De lees- en schrijfkop bevindt zich onder de weg die de kaarten afleggen en vóór de printkop. De coderingssequentie voor een kaart wordt altijd uitgevoerd voordat er wordt afgedrukt.



Gebruik alleen kaarten met een magneetstrip conform de ISO 7810- en ISO 7811-normen.

Voor een correcte werking moet de magneetstrip in de kaart zitten.

Gebruik nooit kaarten waarop een magneetstrip is vastgelijmd.



ZENIUS

Plaatsing van de kaart

De kaarten met een magneetstrip moeten zo in de lader worden geplaatst dat de magneetstrip naar beneden ligt, zoals hieronder aangegeven:

- 1 Open de kaarttoevoer, zoals getoond.
- 2 Plaats tot 50 magnetische kaarten, van 0,76 mm. Hanteer de kaarten zoals afgebeeld op het diagram (met de magneetstrip omlaag).
- 3 Sluit de toevoer.

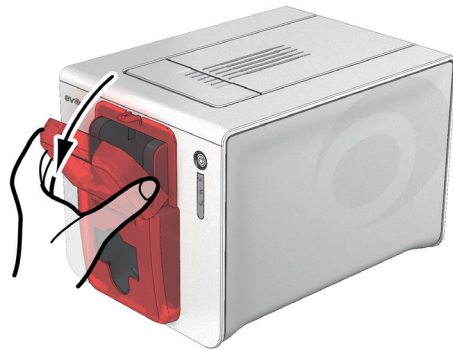
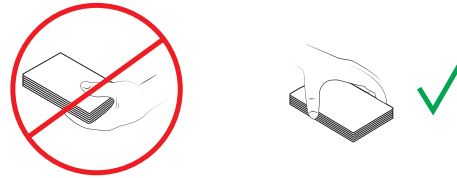

1



2



3



ZENIUS

Instelling van het Evolis Print Center

Tijdens de eerste installatie van het Evolis Print Center kan het nodig zijn om de functies van de magnetische encoder in te stellen. De functies van de magnetische encoder zijn toegankelijk vanuit het Evolis Printer Center: rechtsklik op de naam van de printer en klik vervolgens op Eigenschappen.

Dialogvenster Magnetische codering

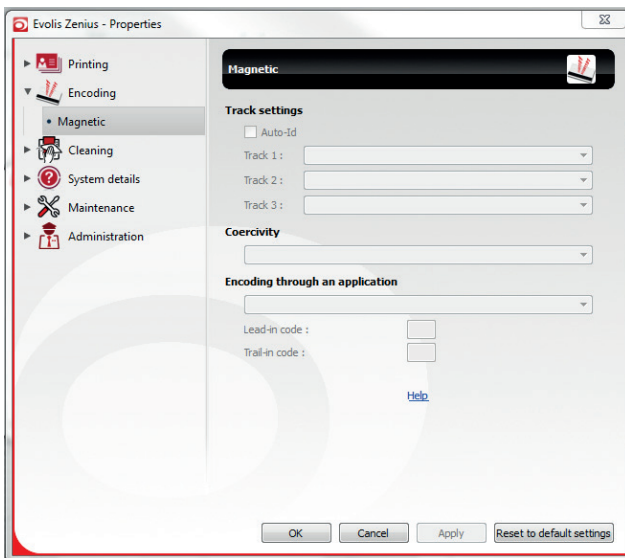

U opent het dialogvenster Magnetische codering door Codering en vervolgens Magnetisch te selecteren.

Bij Spoorinstellingen kunt u het gewenste formaat kiezen voor elk spoor. Zie de tabel in deze bijlage voor informatie over de ISO 7811-normen.

Met Coërciviteit wordt de magnetische codering op hoge (HiCo) of lage (LoCo) coërciviteit ingesteld. Een magneetstrip gecodeerd bij hoge coërciviteit biedt meer weerstand tegen storingen van buitenaf dan een magneetstrip gecodeerd bij lage coërciviteit.

Codering via een toepassing biedt de mogelijkheid om kaarten met een magneetstrip te coderen vanuit Windows-toepassingen (bijvoorbeeld vanuit Word). De printerdriver zal een tekstveld omringd door de tekens '|' en '|' (of een ander door de gebruiker gekozen teken) omzetten in een coderingsopdracht.

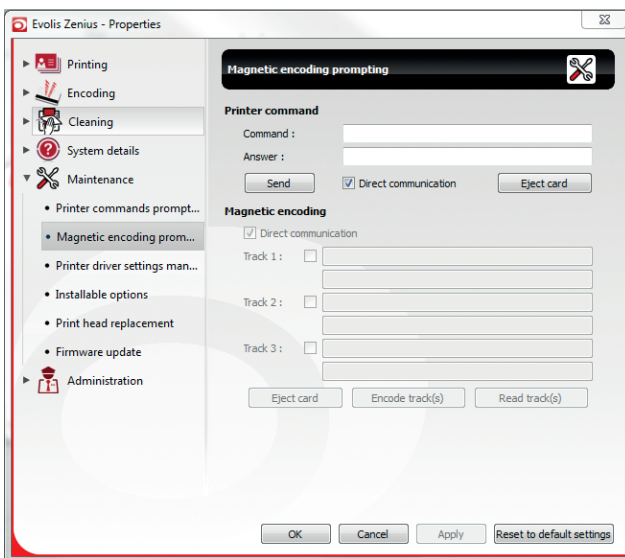

Onder Onderhoud en vervolgens bij Dialoog met magnetische encoder wordt de Magnetische encoder gebruikt om een of meer magneetstrips rechtstreeks in dit venster te coderen door deze simpelweg te selecteren en de te coderen gegevens volgens de stripinstellingen in te voeren. Klik op de knop Spo(o)r(en) coderen om de coderingscyclus te starten.



Onderhoud van de magnetische codeerder

De kop van de magnetische encoder vereist regelmatig onderhoud om de volledigheid te verzekeren van de gecodeerde gegevens op de kaarten.

De reiniging van de magnetische encoder gebeurt wanneer de printer een geavanceerde reinigingscyclus ondergaat met de vooraf gedrenkte T-vormige kaarten (see the "Servicing" chapter of this manual for further information).

Door de onderhoudskaart herhaaldelijk door de printer te laten lopen, worden de kaarttransportrollen en de lees- en schrijfkop van de magnetische codeerder gereinigd.

Als het lees- en schrijfproces tussen twee reinigingssessies van de printer mislukt bij meer dan een kaart, is het raadzaam om handmatig een geavanceerde reinigingssessie van de printer te starten (Zie "3. ONDERHOUD", pagina 21).

ISO 7811-normen voor magnetische codering

Tracknummer	Scheidingsteken	Trackdichtheid	Soort tekens	Aantal tekens
TRACK 1	^	210 dpi ¹	Alfanumeriek (ASCII 32-95) ²	79 ³
TRACK 2	=	75 dpi ¹	Numeriek (ASCII 48-62) ²	40 ³
TRACK 3	=	210 dpi ¹	Numeriek (ASCII 48-62) ²	107 ³

1 Dot(s) per inch

2 Behalve het vraagteken '?'

3 Omvat de tekens Start, Stop en LRC. Deze tekens worden automatisch gegenereerd door de magnetische codeerder



Codering van chipkaarten met contactpunten

Een printer met een contactstation voor chipkaarten werkt op dezelfde manier als een gewone kaartprinter. Het contactstation voor chipkaarten van Evolis wordt gebruikt om chips te programmeren volgens de ISO 7816-2-norm.

Locatie contactstation

Het contactstation is een module die ofwel in de fabriek werd geïnstalleerd, ofwel ter plaatse door uw Evolis-reseller. Het bevindt zich boven de weg die de kaarten afleggen en achter de printkop. Om contact te maken met de smartcard, gaat het contactstation mechanisch omlaag en drukt tegen de kaart. De programmeringssequentie voor een chipkaart wordt altijd uitgevoerd voordat er wordt afgedrukt.



Gebruik alleen chipkaarten die voldoen aan de ISO 7816-2-norm.
Druk nooit over de chip af.

Plaatsing van de kaart

Smartcards moeten zo in de kaarttoevoer worden geplaatst dat de chip naar boven ligt, zoals hieronder aangegeven:

- 1 Open de kaarttoevoer, zoals getoond.
- 2 Plaats tot 50 smartcards, van 0,76 mm (chip naar boven gericht). Houd de kaarten vast en plaats deze zoals weergegeven op de afbeeldingen.
- 3 Sluit de toevoer.

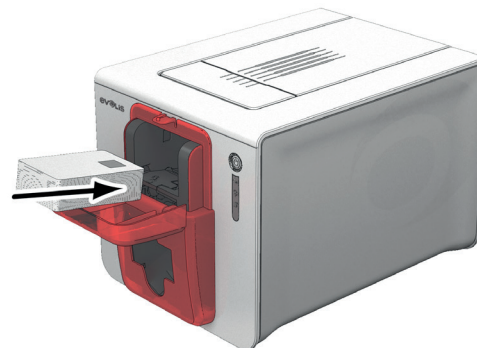
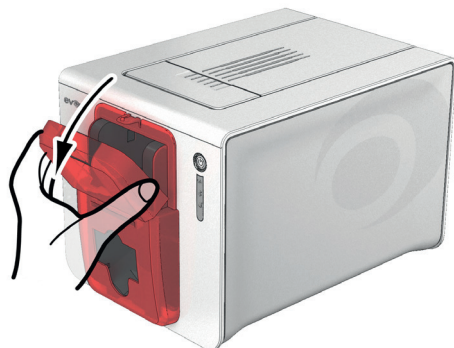
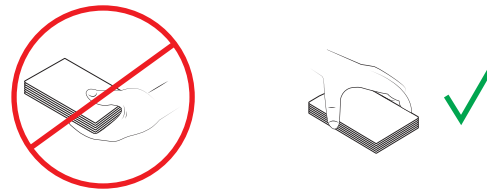



Interface van het contactstation

Printers die slechts één contactstation voor chipkaarten hebben (zonder ingebouwde encoder), zijn uitgerust met een vrouwelijke DB-9-aansluiting aan de achterkant van de printer. Deze connector, die rechtstreeks is verbonden met het contactstation in de printer, is ook verbonden met de externe koppeling voor het programmeren van de chip.

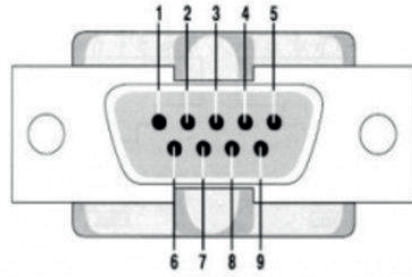

Pinnen DB-9-connector

Contactpunten van de chipkaart

1	C1 (V c.c.)
2	C2 (resetten op 0)
3	C3 (klok)
4	C4 (gereserveerd)
5	C5 (massa)
6	C6 (Vpp)
7	C7 (E-S)
8	C8 (gereserveerd)
9	Signaal kaart aanwezig



Raadpleeg de Programmeringsgids van de Evolis-printer voor meer informatie over de programmering van een smartcard en bekijk de handleiding voor installatie van de opties voor de configuratie van het signaal dat er een kaart aanwezig is.



Om een contactsmartcard te coderen, kunt u de cardPresso-software of Evolis Premium SDK en de SDK van de codeerder gebruiken.



Druk niet op de chip af. Deze zou hierdoor beschadigd kunnen raken.



Codering van chipkaarten met contactpunten

Evolis-printers kunnen zijn uitgerust met een coderingsapparaat voor contactloze chipkaarten (RFID). Deze bestaat uit een coderingsmodule en een geïntegreerde antenne.

De integratie van een dergelijke module moet door een specialist worden uitgevoerd. De productcatalogus van Evolis heeft printers met een ingebouwde codeerder voor contactloze chips.

Deze codeerder wordt op de computer aangesloten via een USB-interface, wat inhoudt dat u niet kunt coderen via een Ethernet-verbinding.

Er is een groot aanbod aan contactloze kaarten, en elke kaart heeft specifieke technische eigenschappen voor een even specifiek type encoder.

Raadpleeg uw Evolis-reseller voor meer informatie.

Locatie van de antenne (of de codeerder met een antenne)

Met een specifieke opdracht wordt de kaart dicht bij de antenne geplaatst zodat de kaart in het antennebereik ligt.

Vanaf dit moment kan het lezen of schrijven van gegevens op de kaart starten.

De programmeringssequentie voor een chipkaart wordt altijd uitgevoerd voordat er wordt afgedrukt.

Plaatsing van de kaart

Er gelden geen beperkingen voor het plaatsen van de kaart bij het programmeren in contactloze modus (behalve voor kaarten met andere codeertechnologieën: magneetstrip en/of chip met contact).

Doordat onderdelen echter steeds kleiner worden, zijn er nu kaarten die zijn voorzien van een mini-antenne.

In deze situatie neemt u contact op met uw kaartleverancier over waar dergelijke mini-antennes zich bevinden in de kaart, zodat u de kaart zo dicht mogelijk bij de antenne van de codeerder kunt plaatsen. Dit zorgt voor een optimale codering van de kaart.

Computerverbinding

Als uw codeerder is voorzien van een USB-interface, zal deze ofwel zijn aangesloten op de interne USB-hub van de printer ofwel heeft deze een USBkabel die rechtstreeks met uw computer is verbonden.

In het eerste geval laat de USB-kabel enerzijds de besturing van uw printer toe en anderzijds de besturing van uw codeerder vanaf de computer.



Raadpleeg de Evolis-programmeringsgids voor meer informatie over de programmering van een contactloze smartcard.



Om een contactloze smartcard te coderen, kunt u de cardPresso-software of Evolis Premium SDK en de SDK van de codeerder gebruiken.